

*Manuale utente*

---

# *A1200*

*AMIGA*



 Commodore



*Manuale utente*

---

# *A1200*

*AMIGA*

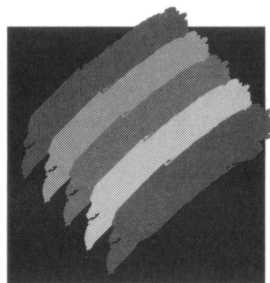

 Commodore

Copyright © 1992 della Commodore Electronics Limited. Tutti i diritti sono riservati. Questo documento non può essere, in tutto o in parte, copiato, fotocopiato, riprodotto, tradotto o ridotto in qualsiasi forma o mezzo elettronico, senza previo consenso scritto della Commodore Electronics Limited.

La Commodore non presta alcuna assicurazione o garanzia, espressa o implicita, rispetto ai prodotti descritti in questo documento. Le informazioni contenute in questo documento sono fornite "COME SONO" ed espressamente soggette a modifica senza preavviso. Qualsiasi rischio derivante dall'uso di queste informazioni è a completo carico dell'utente. IN NESSUN CASO LA COMMODORE SARA' RESPONSABILE PER DANNI DIRETTI, INDIRETTI, ACCIDENTALI O CONSEGUENZIALI RISULTANTI DA QUALSIASI RECLAMO CHE POSSA SORGERE DALLE ASSERTZIONI QUI PRESENTI, ANCHE SE C'È STATA INFORMAZIONE SULLA POSSIBILITA' DI TALI DANNI. ALCUNI STATI NON PERMETTONO LA LIMITAZIONE DI TALI GARANZIE O DANNI, PERCIO' LE LIMITAZIONI DI CUI SOPRA NON SONO VALIDE.

Commodore e il logo Commodore sono marchi di fabbrica registrati della Commodore Electronics Limited. Amiga è un marchio registrato e AmigaDOS, Bridgeboard, Kickstart e Workbench sono marchi della Commodore-Amiga, Inc. Hayes è un marchio registrato della Hayes Microcomputer Products, Inc. Centronics è un marchio registrato della Centronics Data Computer Corp. Motorola è un marchio registrato e 68040 e 68EC020 sono marchi della Motorola Inc. MultiSync è un marchio registrato della NEC Technologies Inc. ARexx è un marchio della William S. Hawes. MS-DOS è un marchio registrato della Microsoft Corporation.

NOTA: Questo computer è conforme ai limiti della Classe B previsti per i dispositivi digitali e al Comma 15 delle norme FCC. Questi limiti forniscono notevole protezione contro interferenze dannose in una installazione residenziale. Questo computer genera, utilizza e può irradiare energia di radio frequenza e, se non installato ed utilizzato conformemente alle istruzioni, può causare interferenze dannose alle comunicazioni radio. Tuttavia, non si garantisce la totale assenza di interferenza in una installazione particolare. Se questo computer causa interferenze dannose alla ricezione radio o televisiva, la cui presenza può essere verificata mediante spegnimento e riaccensione del computer, l'utente è invitato ad eseguire una delle seguenti regolazioni:

- Riorientare l'antenna ricevente.
- Allontanare ulteriormente il computer dal ricevitore.
- Collegare il computer ad una presa connessa in un circuito differente da quello cui è collegato il ricevitore.
- Contattare il fornitore od un tecnico radio/TV esperto per eventuale ausilio.

AVVERTENZA: A questo computer possono essere collegate soltanto periferiche dotate di cavi di massa schermati (dispositivi di ingresso-uscita per computer, terminali, stampanti, ecc.) certificate conformemente ai limiti della Classe B. Il funzionamento con periferiche non certificate può provocare interferenze nelle comunicazioni. Eventuali variazioni o modifiche al computer non espressamente approvate dall'ente responsabile per la conformità annullano l'autorizzazione all'uso del computer.

*Questo manuale è stato prodotto da Ross Hippely, Wilson Harp e Carina Ahren, usando una varietà di sistemi Commodore.*

Codice: 368 999-01

# ATTENZIONE

Le modalità di installazione contenute in questo documento sono esclusivamente orientative. Tutta l'installazione di dispositivi o apparecchiature opzionali, compresi i dispositivi e le apparecchiature opzionali di terzi, deve essere eseguita da un fornitore Commodore-Amiga autorizzato. Inoltre, tutto il servizio di assistenza ai dispositivi od alle apparecchiature originali od opzionali, compresi i dispositivi e le apparecchiature opzionali di terzi, deve essere eseguito da un centro di assistenza Commodore autorizzato e dal fornitore Commodore-Amiga.

**L'INSTALLAZIONE O L'ASSISTENZA  
NON AUTORIZZATE ANNULLANO LE  
GARANZIE.**

Questo manuale fornisce le generalità pertinenti alle varie configurazioni e caratteristiche di prodotto previste per la linea dei prodotti Commodore. Le configurazioni e le caratteristiche descritte possono essere non disponibili o non applicabili al proprio particolare sistema. Per ulteriori informazioni contattare il fornitore Commodore.



# *Indice*

---

## *Connessione rapida*

<b>Preliminari</b> .....	<b>1-1</b>
<b>Messa a punto del sistema</b> .....	<b>1-2</b>
<b>Modulo base</b> .....	<b>1-2</b>
Collegamento del mouse .....	1-5
Collegamento del monitor .....	1-6
Monitor RGB .....	1-6
Monitor compositi .....	1-7
Televisori NTSC (USA) .....	1-8
Televisori PAL .....	1-9
Televisori SCART .....	1-10
<b>Collegamento di apparecchiatura opzionale</b> .....	<b>1-11</b>
Collegamento audio .....	1-11
Collegamento audio ad un monitor stereo .....	1-11
Collegamenti audio ad un monitor mono .....	1-12
Collegamento audio ad altra apparecchiatura .....	1-12
Collegamento di una unità a dischetti esterna .....	1-12
Collegamento di un dispositivo parallelo .....	1-13
Collegamento di un dispositivo seriale .....	1-13
Collegamento di joystick .....	1-13
<b>Collegamento alimentazione e accensione di Amiga</b> .....	<b>1-14</b>

## *Predisposizione*

<b>Avvio su sistemi basati su dischetto</b> .....	<b>2-1</b>
<b>Avvio su sistemi basati su disco fisso</b> .....	<b>2-1</b>
<b>Schermo di apertura</b> .....	<b>2-2</b>
<b>Spegnimento di Amiga</b> .....	<b>2-3</b>

<b>Tastiera di Amiga.....</b>	<b>2-4</b>
Area della tastiera principale.....	2-5
Tasti Shift .....	2-5
Tasti Alt.....	2-6
Ctrl.....	2-6
Tasto Amiga sinistro .....	2-6
Tasto Amiga destro .....	2-6
Return .....	2-7
Caps Lock .....	2-7
Esc.....	2-7
Tab.....	2-7
Backspace.....	2-8
Tastiera numerica.....	2-8
Tasti funzione.....	2-8
Tasti Canc, Aiuto e tasti freccia.....	2-9
Canc (Del) .....	2-9
Aiuto ( Help) .....	2-9
Tasti freccia.....	2-9
Equivalenti mouse da tastiera .....	2-9

## ***Preparazione per l'espansione del sistema***

<b>Espansione memoria.....</b>	<b>3-1</b>
<b>Espansione unità.....</b>	<b>3-2</b>
<b>Espansione CPU.....</b>	<b>3-2</b>
<b>Espansione PCMCIA .....</b>	<b>3-2</b>
<b>Installazione di opzioni interne .....</b>	<b>3-3</b>
Precauzioni ESD .....	3-4

## ***Uso delle schede PCMCIA***

<b>Inserimento e rimozione di dispositivi dallo slot .....</b>	<b>4-1</b>
<b>Schede di memoria.....</b>	<b>4-2</b>
Protezione scrittura .....	4-3
Batteria della scheda .....	4-3
Schede predisposte come RAM.....	4-3
Schede predisposte come disco .....	4-3



<b>Applicativi ROM .....</b>	<b>4-4</b>
<b>Altri dispositivi.....</b>	<b>4-4</b>
<b>Note sull'inserimento e sulla rimozione .....</b>	<b>4-4</b>

## ***Risoluzione delle anomalie di sistema***

<b>Evitare le anomalie .....</b>	<b>5-1</b>
<b>Identificazione e risoluzione delle anomalie.....</b>	<b>5-2</b>
Anomalie software.....	5-2
Anomalie all'accensione .....	5-3
Anomalie disco.....	5-4
Note sui sistemi basati su dischetto .....	5-4
Nota sui sistemi basati su disco fisso .....	5-4
Anomalie di installazione e di manutenzione .....	5-5
Anomalie di installazione .....	5-6
Anomalie di manutenzione.....	5-6
<b>Anomalie non risolvibili dall'utente.....</b>	<b>5-7</b>

## ***Appendice A*** ***Dati tecnici***

## ***Appendice B*** ***Cablaggio dei connettori I/O***

<b>Porta seriale .....</b>	<b>B-2</b>
Tipo connettore: maschio DB25.....	B-2
<b>Porta parallela.....</b>	<b>B-4</b>
Tipo connettore: femmina DB25 .....	B-4
<b>Porta video .....</b>	<b>B-6</b>
Tipo connettore: maschio DB23.....	B-6
<b>Porta mouse.....</b>	<b>B-8</b>
Tipo connettore: maschio DB9.....	B-8
<b>Porta per unità a dischi (dischetto) .....</b>	<b>B-9</b>
Tipo connettore: femmina DB23 (esterno) .....	B-9
<b>Slot CPU .....</b>	<b>B-10</b>
Tipo connettore: maschio a 150 pin su bordo.....	B-10

## ***Appendice C***

### ***Uso dei dischetti***

Uso di dischetti da 3,5" .....	C-1
Direttive per l'uso di dischi .....	C-3

## ***Appendice D***

### ***Set di caratteri Amiga***

### ***Indice analitico***

# ***Benvenuti***

---

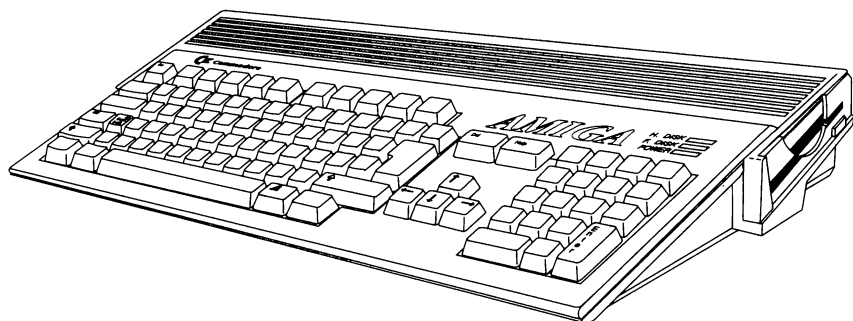

La potenza hardware della famiglia di personal computer Commodore Amiga rende Amiga il computer ideale per le applicazioni video, multimediali, modellazione tridimensionale, animazione e grafica intensiva. La linea Amiga 1200 comprende capacità grafiche standard più sofisticate e il modulo base compatto, espandibile per ottenere la massima flessibilità.

## ***Caratteristiche***

Amiga 1200 (A1200) offre un gruppo di caratteristiche avanzate, fra cui:

- Microprocessore Motorola 68EC020 con velocità di 14 MHz
- Coprocessore matematico (FPU) installabile in produzione
- Chip set AA speciale che offre grafica con 256 colori da una tavolozza di 16,8 milioni in tutti i modi video
- Deinterlacciamento incorporato dei modi video NTSC e PAL

- 2 megabyte di memoria "Chip" a 32 bit
- Interfaccia disco fisso IDE (16 bit)
- Unità a disco fisso opzionale interna da 2,5"
- Tastiera completa, integrale con tastiera numerica
- Slot per schede memoria/accessori "tipo carta di credito" PCMCIA 2.0.
- Slot CPU "bus locale" interno a 150 pin
- Memoria "Fast" espandibile a 8 megabyte
- Uscite RGB, colore composito e RF (televisore)
- Quattro voci stereo

## ***Uso della guida***

Scopo di questa guida è facilitare la messa a punto del sistema Amiga in modo rapido ed affidabile. Contiene informazioni per effettuare i collegamenti esterni, aggiungere opzioni interne ed espansioni esterne e altri compiti concernenti l'hardware. Quando il sistema Amiga è a punto e funziona correttamente, archiviare questo manuale, per riprenderlo quando si aggiunge hardware di espansione o necessitano informazioni tecniche

Per le informazioni software consultare la documentazione Amiga acclusa al sistema.

## ***Convenzioni usate in questo documento***

In questa ed altra documentazione Amiga della Commodore, sono usate le convenzioni seguenti:

Amiga, A1200 Il modulo base Amiga 1200 è generalmente riferito come A1200 o Amiga.

- Tasto1 + Tasto2** Le combinazioni di tasti con il segno (+) infrapposto per indicare di premere i tasti contemporaneamente. Per esempio, tasto Amiga destro+O significa di tenere premuto il tasto Amiga destro e contemporaneamente premere O.
- Tasti Amiga** Questi due tasti sulla tastiera di Amiga sono utilizzati per funzioni speciali. Il tasto Amiga sinistro è posto alla sinistra della barra spaziatrice e porta incisa una A. Il tasto Amiga destro è posto a destra della barra spaziatrice e porta incisa una A in corsivo. A differenza della coppia di tasti Shift e Alt i due tasti Amiga generalmente hanno funzioni differenti.
- Enter** Istruzione per "introdurre" dati, per indicare di digitare le istruzioni e quindi premere il tasto Return (invio).
- tasti freccia** Sono quattro tasti configurati a T rovesciata a destra della tastiera principale con incise le frecce, verso l'alto, il basso, a sinistra e a destra.

## **Documentazione relativa**

- *Guida utente Workbench*
- *Guida utente AmigaDOS*
- *Guida utente ARexx*
- *Guida utente disco fisso Amiga*

Se in questo manuale si incontrano termini inusitati, consultare il Glossario della *Guida utente Workbench*, in cui sono definiti termini per computer e specifici di Amiga.



## **Capitolo 1**

# **Connessione rapida**

---

Al momento dell'apertura, controllare gli elementi nella confezione del sistema. Contattare immediatamente il fornitore nel caso in cui qualche elemento non fosse integro.

Questo capitolo descrive la messa a punto del sistema. Leggere attentamente le istruzioni.

## **Preliminari**

- Per il sistema scegliere un ambiente esente da calore, polvere, fumo, vibrazioni e interferenze elettriche.
- Scegliere una superficie di lavoro stabile, staccata dal muro di almeno 15 cm.
- Munirsi di una presa di alimentazione multipla con protezione per le sovracorrenti. (Questi gruppi sono disponibili presso i rivenditori di computer.) Comodore raccomanda vivamente di usare questi tipi di prese multiple per proteggere il sistema da anomalie elettriche.
- Verificare che l'apparecchiatura corrisponda ai requisiti elettrici presenti nell'ambiente in cui si intende operare. Per esempio, non è possibile usare il modello da 110/115 V in ambienti con tensione di rete a 220/240 V.
- Leggere le descrizioni di questo capitolo per apprendere lo scopo ed il ruolo di ogni funzione e connettore.

## **Messa a punto del sistema**

- Se possibile, collegare il sistema in un circuito separato per evitare eventuali interferenze elettriche. Le sovratensioni o le cadute di tensione causate da dispositivi come condizionatori d'aria, ventilatori e aspiratori possono provocare danni ai dati e al computer stesso.
- Osservare il sistema e rilevare le prestazioni e i connettori corrispondenti dalle illustrazioni di questo capitolo. Usare le illustrazioni per identificare le luci, gli interruttori, i connettori e le unità a disco.
- Usare le istruzioni per collegare il monitor, la tastiera e le altre periferiche opzionali al sistema. Tutti i connettori sono polarizzati affinché la connessione avvenga correttamente. Non forzare il cavo nel connettore.
- Non collegare o scollegare alcuna apparecchiatura quando il sistema è alimentato.
- Se si presenta un problema, prima controllare le istruzioni, specialmente le illustrazioni. Ricordare: non seguendo le istruzioni, è possibile causare danni al computer.

## **Modulo base**

Il modulo base contiene i componenti basilari per il funzionamento del computer. La piastra base, le unità a dischi e il modulo di espansione opzionale sono alloggiati nel modulo base. Molte altre parti del sistema computer si collegano al modulo base mediante cavi.

La Figura 1-1 illustra il pannello superiore e identifica le caratteristiche di sistema quali gli indicatori luminosi di funzionamento della tastiera e delle unità a dischi.

La Figura 1-2 illustra il pannello destro e identifica lo slot dell'unità a dischetti e il pulsante di espulsione disco.

La Figura 1-3 illustra il pannello sinistro e identifica lo slot per la scheda PCMCIA.



La Figura 1-4 illustra il pannello inferiore e identifica la posizione della copertura slot di espansione CPU.

La Figura 1-5 illustra il pannello posteriore e identifica la posizione in cui le altre parti del sistema (per esempio, il monitor e il mouse) si inseriscono nel modulo base.

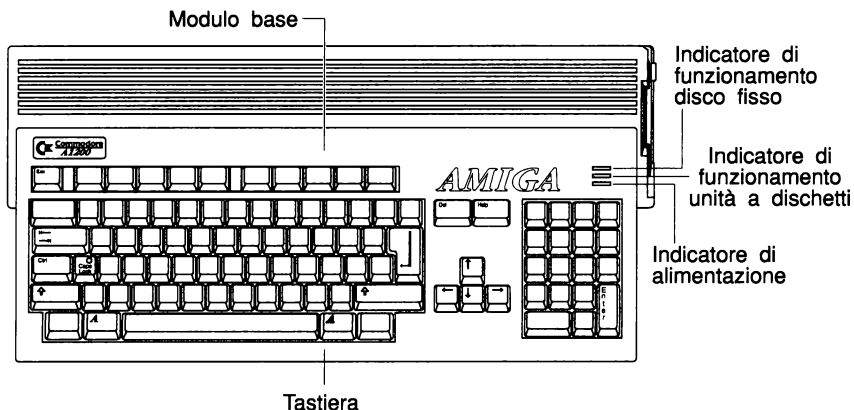

**Figura 1-1. Pannello superiore A1200**

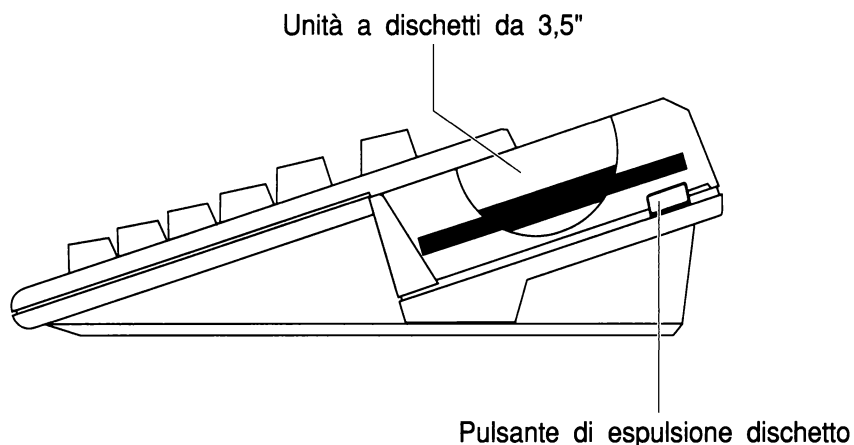

**Figura 1-2. Pannello destro A1200**

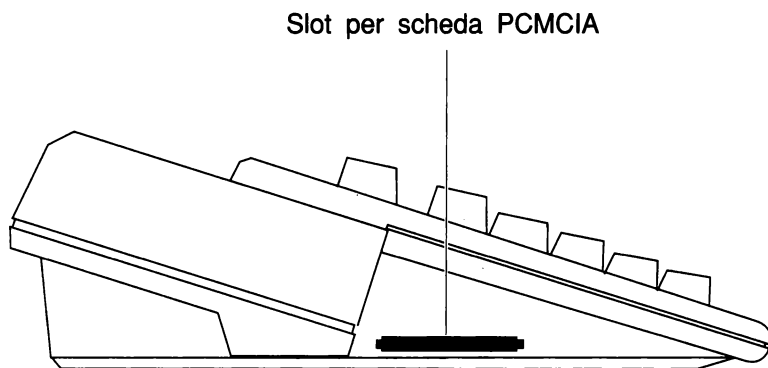

**Figura 1-3. Pannello sinistro A1200**

Copertura slot di espansione CPU

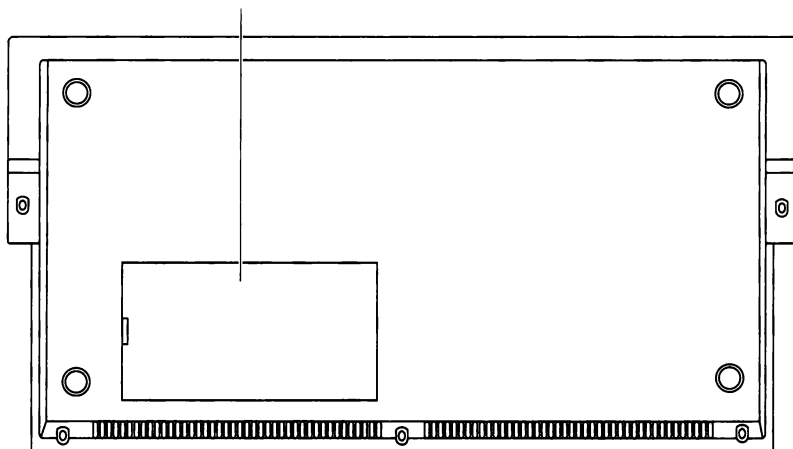

**Figura 1-4. Pannello inferiore A1200**

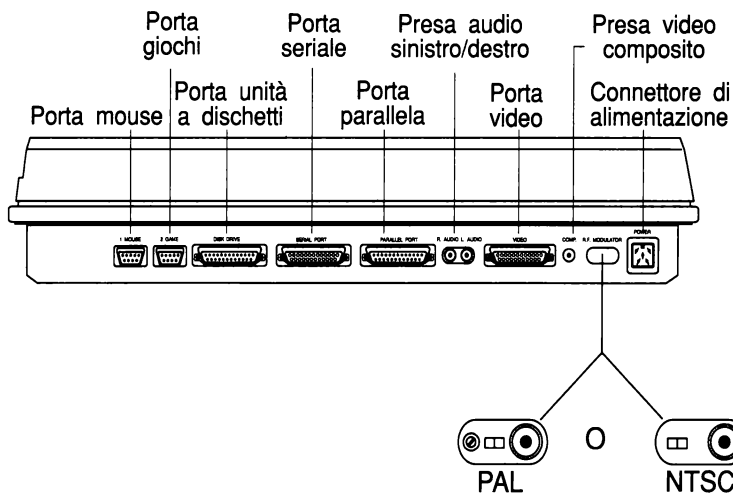

**Figura 1-5. Pannello posteriore A1200**

Iniziare a mettere a punto il sistema Amiga collegando alla tastiera, il mouse e il monitor.

## Collegamento del mouse



Per collegare il mouse, inserire il cavo mouse nella porta identificata con MOUSE sul pannello posteriore di Amiga. Premere saldamente ma non forzare. Il tipo di accoppiamento del connettore nella porta è a pressione.

Lasciare un'area libera di circa 30 cm<sup>2</sup> a destra o a sinistra di Amiga per avere sufficiente spazio di azione per il mouse. L'uso di un tappetino mouse consente di tenerlo pulito e rende anche la risposta più immediata.



Striscia di polistirolo

Togliere il mouse dalla confezione. Capovolgerlo ed estrarre la striscia di polistirolo che trattiene la sfera in posizione ed usarlo.

## **Collegamento del monitor**

A1200 dispone di tre uscite video, che consentono di utilizzare numerosi tipi di monitor:

- Porta VIDEO: monitor RGB analogico (multiscansione/15 KHz/VGA); televisore con collegamento SCART-RGB
- Presa per spinotto COMP.: monitor composito, televisore (mediante l'ingresso video VCR)
- Presa per spinotto RF MODULATOR: televisore NTSC; televisore PAL (presa di antenna)

Riferirsi alla documentazione acclusa al monitor e all'hardware di espansione grafica per le informazioni specifiche concernenti le connessioni corrette. L'Appendice A contiene maggiori informazioni sulla compatibilità monitor. Il fornitore può suggerire la scelta della combinazione corretta per l'hardware grafico, il monitor, il cavo monitor o l'adattatore.

Dopo aver collegato il monitor, se non vi è apparecchiatura opzionale da installare, passare al paragrafo "*Collegamento alimentazione e accensione di Amiga*". Il collegamento dell'alimentazione è sempre l'ultimo passo.

### **Monitor RGB**

Il monitor RGB fornisce immagini di alta qualità e consente un'ampia selezione fra i numerosi modi video di Amiga.

A1200 consente l'uso di numerosi tipi di monitor RGB, compresi i monitor multiscansione, da 15 KHz, e VGA/SVGA. Il monitor RGB multiscansione (velocità di scansione orizzontale multipla o "multi-sync") fornisce la maggior flessibilità. Se si desidera visualizzare modi video che hanno velocità di scansione orizzontale differenti è necessario un monitor multiscansione.

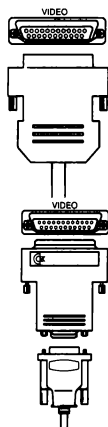

Il monitor RGB analogico da 15 KHz visualizza soltanto il modo video Amiga predefinito ed altri modi con velocità di scansione 15 KHz. Il monitor di tipo VGA o SVGA visualizza i modi deinterlacciato e alta risoluzione di Amiga, ma non i modi video standard da 15 KHz.

Collegare un monitor da 15 KHz, per esempio un Commodore 1084 o 1084S, con un connettore femmina a 23 pin direttamente nella porta VIDEO di A1200. Per un monitor di tipo multiscansione, VGA, o SVGA dotato di connettore piccolo tipo VGA a 15 pin, collegare l'adattatore da 23 pin a 15 pin incluso, nella porta VIDEO di A1200, quindi collegare il cavo del monitor all'adattatore.

È possibile utilizzare un televisore con ingresso SCART come monitor RGB da 15 KHz mediante il cavo adattatore appropriato. Per ulteriori informazioni consultare il paragrafo "Televisori SCART" descritto nel prosieguo.

### Monitor compositi



Per collegare un monitor composito usare un cavo connettore con spinotto tipo RCA ad una estremità ed uno spinotto compatibile con l'ingresso monitor. Inserire lo spinotto RCA nella presa di uscita per spinotto composito di Amiga (identificata con COMP.) e l'altro spinotto nella presa di ingresso per spinotto composito del monitor.

È possibile anche collegare questa estremità del cavo ad un VCR dotato di ingresso composito (generalmente una presa per spinotto di tipo RCA identificata con VIDEO IN o EXTERNAL VIDEO). Ciò consente di registrare le uscite di Amiga su videocassetta ed utilizzare come video di Amiga il televisore collegato a VCR.

Questo metodo fornisce immagini di alta qualità rispetto all'uso dell'uscita modulatore RF per il collegamento agli ingressi VCR o dell'antenna televisiva. Tuttavia, avviene soltanto la visualizzazione dei modi video a 15 KHz. È richiesto un monitor RGB per riprodurre correttamente i modi video Amiga deinterlacciati e ad alta risoluzione.

### **Televisori NTSC (USA)**

Per collegare un televisore NTSC occorre un commutatore computer/TV ed un cavo connettore con spine tipo RCA su entrambe le estremità. Se la ricezione televisiva avviene mediante un cavo coassiale con connettore "F" arrotondato occorre anche un adattatore 75 ohm a 300 ohm. Questi elementi sono disponibili presso i rivenditori di componenti elettronici.

Se si dispone di un apparecchio VCR o televisivo con ingresso per video composito (una presa per spinotto RCA generalmente identificata con VIDEO IN) utilizzare l'uscita composita come descritto nel paragrafo "*Monitor compositi*" precedente. Questo metodo è più semplice e produce migliori immagini. Se l'apparecchio TV o VCR dispone soltanto di ingressi per antenna, osservare la procedura seguente:

1. Scollegare il cavo o il filo dell'antenna VHF dall'apparecchio TV o VCR.
2. Per cavo coassiale: collegare l'estremità del cavo ad un adattatore 75 ohm a 300 ohm.
3. Collegare l'antenna VHF o i terminali dell'adattatore ai terminali CONNECT TO ANTENNA del commutatore.
4. Collegare il cavo corto a doppiino, posto sul fianco del commutatore, ai terminali VHF dell'apparecchio TV o VCR.
5. Inserire una estremità del cavo connettore nella presa per spinotto RF MODULATOR per spinotto di Amiga.
6. Inserire l'altra estremità del cavo connettore nella presa per spinotto del commutatore identificata con COMPUTER.

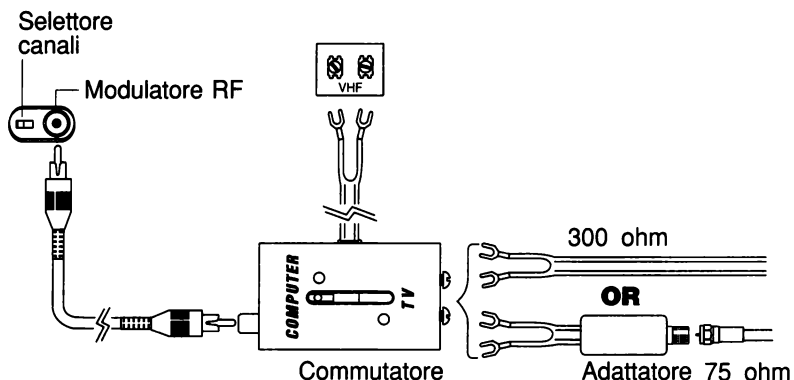

7. Porre il selettore canali a sinistra per il canale 3 o a destra per il canale 4, a seconda di quello non utilizzato nella propria area geografica.
8. Posizionare il selettore del commutatore su COMPUTER.

L'uscita audio di Amiga utilizza gli altoparlanti del televisore. Le uscite audio di Amiga possono anche essere collegate come descritto nel paragrafo "Collegamento audio".

## Televisori PAL

Se si dispone di un apparecchio televisivo o di un VCR di tipo PAL con ingresso SCART, consultare il paragrafo "Televisori SCART" nel prosieguo. Se l'apparecchio TV o VCR è dotato dell'ingresso video composito (una presa per spinotto generalmente identificata con VIDEO IN) usare l'uscita COMP. come descritto nel paragrafo "Monitor compositi" precedente. Entrambi questi metodi sono più semplici e producono migliori immagini rispetto all'uscita RF.

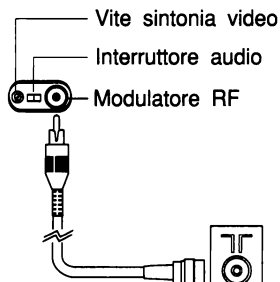

Per collegare un televisore PAL dotato di un solo ingresso antenna occorre un cavo connettore con spinotto di tipo RCA ad una estremità e connettore PAL standard da 75 ohm all'altra estremità. Osservare la procedura seguente:

1. Inserire l'estremità del cavo PAL nella presa per lo spinotto antenna da 75 ohm del televisore.
2. Inserire l'estremità RCA del cavo nella presa RF MODULATOR di Amiga.
3. Collegare ed accendere Amiga (consultare il paragrafo "*Collegamento e accensione di Amiga*").
4. Accendere il televisore e sintonizzarlo sul canale 36.
5. Usare un piccolo cacciavite a lama piatta per ruotare la vite di sintonia video di A1200 posta vicino alla presa per spinotto RF MODULATOR, affinché l'immagine sia nitida e stabile.
6. Usare programmi che producano suoni, per esempio un gioco.
7. Porre il selettore audio PAL a sinistra o a destra, per ottenere il miglior suono.
8. Spegnerne Amiga e scollegarne l'alimentazione se occorre collegare altre apparecchiature.

L'uscita audio di Amiga utilizza gli altoparlanti del televisore. Le uscite audio di Amiga possono anche essere collegate come descritto nel paragrafo "*Collegamento audio*".

### **Televisori SCART**

Per collegare Amiga alle apparecchiature dotate di connettore SCART usare un cavo adattatore SCART/RGB. Inserire l'estremità a 23 pin del cavo nella porta di Amiga identificata con VIDEO e le spine RCA nelle prese audio sinistra e destra di Amiga. Inserire il connettore SCART all'altra estremità del cavo nel connettore dell'apparecchiatura.

L'uscita audio di Amiga utilizza gli altoparlanti del televisore. Le uscite audio di Amiga possono anche essere collegate come descritto nel paragrafo "*Collegamento audio*".



**Nota** Poiché la definizione dell'interfaccia SCART varia leggermente fra i costruttori di apparecchi televisivi, contattare un fornitore di componenti elettronici o di computer SCART per ottenere il cavo adattatore appropriato per l'apparecchio TV installato.

## **Collegamento di apparecchiatura opzionale**

Se dopo aver effettuato i collegamenti base si è provato il sistema Amiga, spegnerlo prima di collegare l'apparecchiatura, non collegare o scollegare apparecchiatura con il computer alimentato.

### **Collegamento audio**

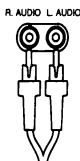

Due prese per spinotti RCA (connettori femmina) identificate con R. AUDIO e L. AUDIO collegano i canali stereo sinistro e destro di Amiga ad un monitor o apparecchiatura audio. Collegarle per ascoltare i suoni emessi da Amiga, purché non si utilizzi il collegamento RF ad un apparecchio TV o VCR.

### **Collegamento audio ad un monitor stereo**

Un monitor con altoparlanti interni consente di ascoltare l'uscita stereo di Amiga senza altra apparecchiatura esterna. Il monitor stereo Amiga è dotato di cavo stereo, con colori di codifica per i canali sinistro e destro. Inserire i connettori ad una estremità del cavo nelle prese di uscita audio sinistra e destra di Amiga. Quindi inserire gli altri connettori del cavo nelle prese di ingresso audio corrispondenti sul monitor.

**Collegamenti audio ad un monitor mono**

Il monitor mono può ancora accettare entrambi i canali audio di Amiga. Usare un cavo adattatore ad "Y" inserito in entrambe le prese per spinotto audio di Amiga, o inserire un cavo singolo audio in una delle prese. Inserire l'altra estremità del cavo nelle prese di ingresso audio del monitor. Entrambi i canali audio sono instradati nell'altoparlante del monitor.

**Collegamento audio ad altra apparecchiatura**

Se il monitor in uso non è dotato di altoparlanti, è possibile collegare l'output audio di Amiga ad altoparlanti di potenza separati, ad un sistema stereo o altro impianto HiFi. Usare i connettori di ingresso identificati con Auxiliary, Aux, Audio In, CD, Tape, VCR Audio, ecc. È necessario avere un cavo audio stereo con connettori RCA ad una estremità ed il tipo corretto di connettore per l'apparecchiatura all'altra estremità. I cavi e gli adattatori audio sono disponibili presso i negozi di elettronica e musicali.

Inserire i connettori RCA nelle prese di uscita audio di Amiga e gli altri connettori nelle corrispondenti prese di ingresso audio dell'apparecchio Hi-Fi. Consultare il manuale utente dell'apparecchiatura per le istruzioni sull'uso degli ingressi esterni.

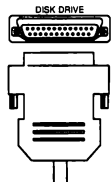
**Collegamento di una unità a dischetti esterna**

Per collegare una unità a dischetti esterna da 3,5" ad Amiga, usare la porta identificata con DISK DRIVE. L'unità deve essere compatibile con Amiga, con un connettore maschio a 23 pin. Questa unità diventa il dispositivo DF1. La seconda unità a dischetti esterna collegata ad un connettore passante sull'unità DF1: diventa il dispositivo DF2.

## **Collegamento di un dispositivo parallelo**



Per collegare un dispositivo parallelo quale una stampante o uno scanner compatibile con Centronics ad Amiga, usare la porta identificata con PARALLEL PORT. Il cavo deve avere un connettore maschio a 25 pin sull'estremità per Amiga e il tipo corretto di connettore per il dispositivo parallelo sull'altra estremità.

## **Collegamento di un dispositivo seriale**



Per collegare un dispositivo seriale, quali modem, interfaccia MIDI, o stampante seriale, usare la porta identificata con SERIAL PORT. Il cavo deve avere un connettore femmina a 25 pin sull'estremità di Amiga e il tipo corretto di connettore per il dispositivo seriale sull'altra estremità.

## **Collegamento di joystick**



Per collegare un joystick, la penna ottica, o altro controllore speciale, usare la porta a 9 pin identificata con GAME, sul pannello posteriore del modulo base. Il connettore del joystick deve essere femmina.

**Nota** Riferirsi all'Appendice B per le informazioni tecniche sui connettori interni ed esterni.

## ***Collegamento alimentazione e accensione di Amiga***

**Avvertenza    Non inserire ed accendere Amiga se non sono state inserite tutte le periferiche.**

Dopo aver effettuato tutti gli altri collegamenti è possibile collegare il sistema all'alimentazione ed accenderlo.

1. Collegare le periferiche all'alimentazione.
2. Inserire tutta l'apparecchiatura periferica come descritto in precedenza.
3. Collegare Amiga all'alimentazione.

Il cavo di alimentazione di Amiga negli U.S.A. e in Canada ha un connettore maschio quadrato a 5 pin su una estremità, l'alimentatore al centro e un connettore a 3 pioli maschio sull'altra estremità.

**Nota**            Assicurarsi che i requisiti elettrici di Amiga corrispondano a quelli della rete.

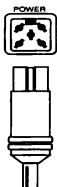

Collegare l'estremità maschio al connettore identificato con POWER sul pannello posteriore di A1200. Inserire l'altra estremità del cavo in una presa CA con massa a tre vie. L'interruttore di alimentazione è sull'alimentatore.

In caso di dubbi sui requisiti elettrici contattare il fornitore.

4. Inserire il cavo di alimentazione di Amiga.
5. Accendere l'altra apparecchiatura.
6. Accendere Amiga

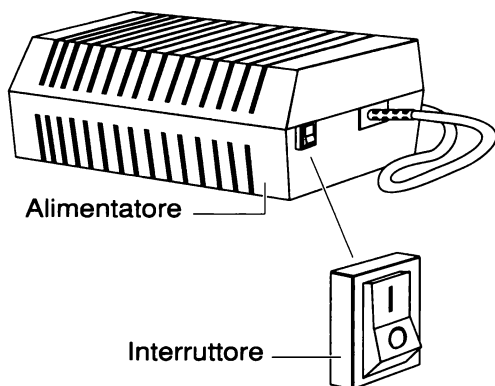

Premere l'interruttore posto sull'alimentatore.

Amiga si avvia. Il Capitolo 2 contiene le informazioni concernenti l'avvio di Amiga.



## **Capitolo 2**

# ***Predisposizione***

---

Questo capitolo descrive l'avvio iniziale del sistema Amiga usando la tastiera e gli equivalenti mouse da tastiera.

### ***Avvio su sistemi basati su dischetto***

All'accensione, il sistema Amiga cerca il dischetto di avvio nell'unità interna, DF0:. Questo disco può essere una copia del disco Workbench o un disco applicativo di avvio.

Se non trova il dischetto di avvio, il sistema Amiga a dischetti (senza disco fisso) visualizza uno schermo che invita ad inserire il disco nell'unità. Dopo l'inserimento del dischetto nell'unità DF0:, lo schermo diventa bianco mentre Amiga carica i dati di sistema necessari al dischetto.

Il tempo impiegato per l'avvio con dischetto è circa 2 minuti. Al termine dell'avvio, appare uno schermo analogo a quello illustrato in Figura 2-1.

### ***Avvio su sistemi basati su disco fisso***

Amiga può avviarsi direttamente da disco fisso se il sistema è basato su disco fisso. Non è necessario inserire alcun dischetto. Sui sistemi a disco fisso è anche possibile avviare da dischetto, inserendo il dischetto di avvio nell'unità DF0: prima di riavviare o accendere Amiga.

Il tempo impiegato per l'avvio dal disco fisso è circa 30 secondi. Al termine dell'avvio, appare uno schermo analogo a quello illustrato in Figura 2-1.

## Schermo di apertura

Quando Amiga ha terminato l'avvio, è visualizzato lo schermo Amiga Workbench (Figura 2-1). Se non appare uno schermo analogo a questo, l'avvio di Amiga non è avvenuto correttamente ed occorre riferirsi al Capitolo 7, "Risoluzione delle anomalie di sistema".



Figura 2-1. Schermo Workbench

Con lo schermo Workbench visualizzato, è possibile predisporre l'ambiente Workbench necessario e configurare il sistema conformemente all'impostazione hardware.

Riferirsi alla *Guida utente Workbench* per le informazioni riguardanti:

- L'avvio ed il riavvio
- L'installazione e la reinstallazione di software di sistema
- L'impostazione del sistema per la tastiera, la lingua ed il paese

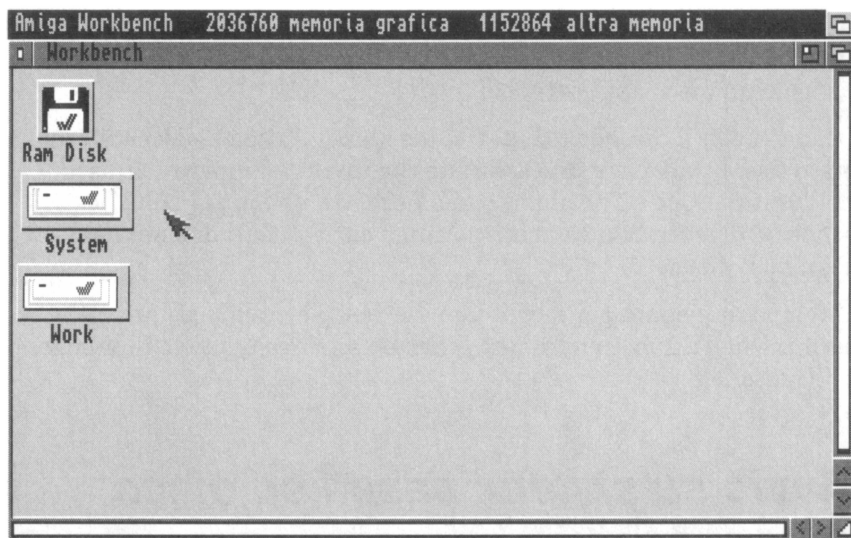

- Le copie di riserva dei dischi di sistema
- L'uso dei programmi di Preferenze

Il prosieguo di questo manuale presume siano note le funzioni basilari e la terminologia di Amiga.

## ***Spegnimento di Amiga***

Al termine della sessione, per spegnere Amiga è necessario:

1. Salvare sul disco i lavori che si desiderano tenere. Lo spegnimento o il riavvio di Amiga cancella tutti i dati in memoria.

**Importante:** Non spegnere o riavviare Amiga se qualche unità è ancora in funzione. Attendere almeno 5 secondi dopo lo spegnimento degli indicatori luminosi delle unità prima di estrarre i dischetti o spegnere Amiga. Inoltre, se si usano programmi che salvano periodicamente in modo automatico su disco o che concedono l'accesso remoto ai dischi di Amiga collegati in rete, uscire dal programma o disabilitare il collegamento rete prima di spegnere o riavviare.

2. Togliere i dischetti dalle unità.
3. Spegnere l'interruttore posto sull'alimentatore. Si spegne l'indicatore luminoso di alimentazione sul pannello anteriore a destra.
4. Spegnere il monitor e le periferiche.

**Nota**            Se si desidera riaccendere immediatamente Amiga, attendere almeno 30 secondi dopo lo spegnimento, quindi riaccendere.

## Tastiera di Amiga

La tastiera di Amiga è analoga alle tastiere per computer a standard industriale. È divisa in quattro sezioni:

- La tastiera principale
- La tastiera numerica
- I tasti funzione
- I tasti Canc, Help e i tasti freccia

La Figura 2-2 illustra la tastiera.

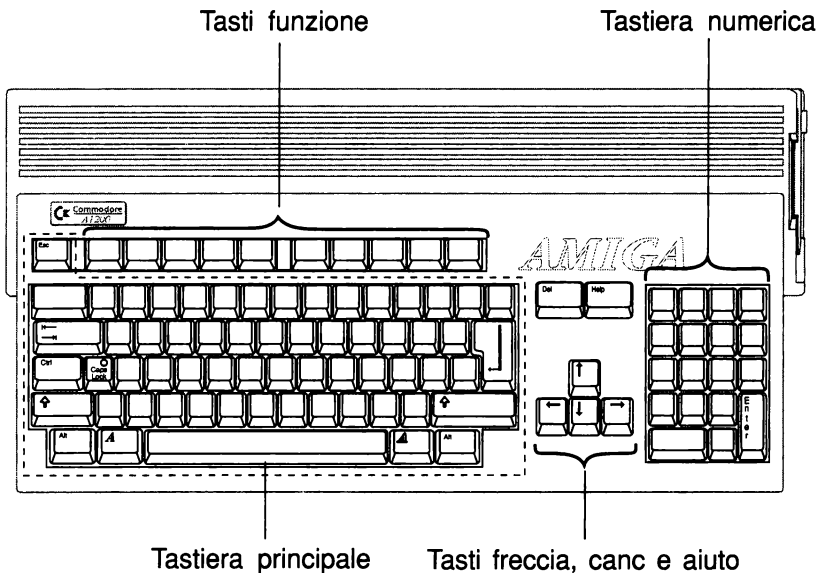

**Figura 2-2. Tastiera di Amiga**

Punti da ricordare durante l'uso della tastiera:

- Lo schema o "mappatura" dei caratteri sui tasti è determinata dall'impostazione Preferenze keymap. Questa varia da paese a paese.

- I tasti possono essere ridefiniti da un'applicazione che contiene funzioni speciali. Questo può essere il motivo quando si notano risposte inattese di alcuni tasti funzione (specialmente durante l'esecuzione di applicazioni differenti quando si commuta da finestra a schermo). Riferirsi al manuale dell'applicativo per conoscere gli effetti specifici dell'applicazione sulla tastiera.
- A seconda dell'applicazione, certe sequenze di tasti possono avere significato speciale. Può essere richiesto che i tasti debbano essere premuti contemporaneamente oppure in sequenza.
- Molti tasti sulla tastiera ripetono il carattere se premuti.
- Non è possibile scambiare il numero "0" e la lettera maiuscola "O", o il numero "1" e la lettera minuscola "l."

**Nota** Le tastiere internazionali hanno due tasti aggiuntivi sulla tastiera principale, posti presso i tasti Shift. Il carattere prodotto dipende dalla selezione attuale di Preferenze keymap.

## ***Area della tastiera principale***

L'area della tastiera principale comprende la tastiera alfanumerica standard più i tasti speciali con gli usi specifici per computer. Alcuni di questi sono "tasti qualificatori", che non hanno effetto da soli ma sono usati con altri tasti per funzioni speciali.

I tasti qualificatori comprendono i seguenti:

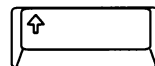

### ***Tasti Shift***

I due tasti Shift, portano incisa la freccia rivolta verso l'alto, (↑) sono posti su entrambi i lati estremi della fila inferiore di lettere. Questi tasti possono essere usati analogamente ai tasti fissamaiuscole sulla tastiera della macchina per scrivere. Premere uno dei due tasti Shift contemporaneamente con qualsiasi tasto alfabetico o con tasti aventi due caratteri incisi sul cappuccio per produrre il carattere maiuscolo o il carattere inciso in alto. Sovente i tasti Shift sono anche usati con altri tasti per eseguire funzioni speciali.

### **Tasti Alt**



I due tasti Alt (Alternativa), posti ai lati estremi sinistro e destro della fila inferiore della tastiera, sovente sono usati con altri tasti per eseguire funzioni speciali.

### **Ctrl**



Il tasto Ctrl (Controllo), posto sul lato sinistro della fila centrale di lettere, è un tasto definito dal programma, sovente usato con altri tasti per eseguire funzioni speciali.

### **Tasto Amiga sinistro**



Il tasto Amiga sinistro, posto sulla fila inferiore della tastiera immediatamente a sinistra della barra spaziatrice, è usato con altri tasti per eseguire funzioni speciali, particolarmente le abbreviazioni di tastiera per la selezione di pulsanti a video.

### **Tasto Amiga destro**



Il tasto Amiga destro, posto sulla fila inferiore della tastiera, immediatamente a destra della barra spaziatrice, è usato con altri tasti per eseguire funzioni speciali, particolarmente le abbreviazioni di tastiera per la selezione di menu a video.

**Avvertenza**    **La sequenza di tasti Ctrl+Amiga sinistro+Amiga destro riavvia Amiga. Per i dettagli riferirsi al Capitolo 1 della Guida utente Workbench.**

Altri tasti speciali comprendono:

## **Return**

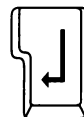

Il tasto Return, posto sulla destra dell'area della tastiera principale, nella fila centrale, trasmette le informazioni o i comandi al computer. Questo tasto qualche volta è riferito con il simbolo "↵" o come tasto Enter o Invio.

## **Caps Lock**



Il tasto Caps Lock (Blocco maiuscole) posto presso il tasto Ctrl forza tutti i tasti alfabetici (da A a Z) a produrre le lettere maiuscole. Gli altri tasti, tuttavia, non sono influenzati. Per digitare i caratteri superiori su tasti non alfabetici, occorre tenere premuto un tasto Shift e premere il tasto con il carattere desiderato.

Quando è attiva la funzione Caps Lock, si illumina l'indicatore luminoso relativo. Per disattivare Caps Lock premere nuovamente il tasto e l'indicatore si spegne.

## **Esc**



Il tasto Esc (Escape), posto in alto a sinistra della tastiera è un tasto definito dal programma, sovente usato per interrompere, abbandonare o entrare in un programma o alcuni modi programma.

## **Tab**



Il tasto Tab, posto sul lato sinistro della fila superiore delle lettere, può essere definito dal programma per spostare il cursore ad una posizione definita. Il tasto Tab è usato estensivamente nei programmi di elaborazione testi e nei programmi desktop publishing. Inoltre, molti programmi Workbench che hanno parecchi pulsanti testo consentono di usare Tab e Shift+Tab per spostarsi da un pulsante all'altro.

## Backspace



Il tasto Backspace è il tasto all'estrema destra nella fila superiore della tastiera principale. La pressione di Backspace cancella il carattere a sinistra del cursore e causa lo spostamento a sinistra del cursore e dei caratteri alla destra.

## Tastiera numerica



La tastiera numerica è posta all'estrema destra della tastiera. I tasti sono disposti con lo stesso schema della calcolatrice per facilitare l'introduzione di dati numerici. I tasti numerici dei simboli aritmetici sulla tastiera sono equivalenti ai tasti numerici ed ai simboli numerici della tastiera principale.

In molti casi, è possibile usare il tasto Enter sulla tastiera numerica analogamente all'uso del tasto Return sulla tastiera principale — cioè, trasmettere i dati e i comandi al computer. La tastiera numerica può essere ridefinita per funzioni speciali da alcune applicazioni.

**Nota** Le incisioni sulla parte anteriore di molti tasti della tastiera numerica, come Pag e Home, non sono normalmente valide sui programmi Amiga. Le funzioni indicate sono disponibili soltanto quando si usa MS-DOS sull'emulatore PC, o in alcune applicazioni basate PC.

## Tasti funzione

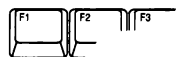

I tasti funzione, posti sulla tastiera in alto con le incisioni da F1 a F10, sono tasti programmabili. Le applicazioni possono definire questi tasti per attivare funzioni speciali o possono consentire di definirle.

## ***Tasti Canc, Aiuto e tasti freccia***

### ***Canc (Del)***



Il tasto Canc (Cancella), posto immediatamente a destra della fila superiore della tastiera principale, cancella il carattere sulla posizione del cursore. I caratteri a destra del cursore si spostano a sinistra.

### ***Aiuto ( Help)***



Il tasto Aiuto, posto a destra del tasto Canc, è un tasto definito dal programma che le applicazioni possono usare per fornire informazioni aggiuntive o assistere l'utente durante l'esecuzione di un programma.

### ***Tasti freccia***

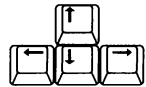

I quattro tasti freccia sono raggruppati in una piccola basetta nella parte inferiore destra della tastiera, tra la tastiera principale e la tastiera numerica. Questi tasti controllano il movimento del cursore (alto, basso, sinistra e destra) sullo schermo. La direzione in cui ogni tasto sposta il cursore è indicata dalla direzione della freccia sul tasto. Questi tasti possono anche avere funzioni speciali con tasti qualificatori differenti, a seconda dell'applicazione.

## ***Equivalenti mouse da tastiera***

È possibile usare la tastiera in aggiunta o invece del mouse per spostarsi sullo schermo e selezionare icone, pulsanti e finestre. Per i programmi che utilizzano principalmente la tastiera per l'introduzione dei dati, questo metodo è più rapido e più conveniente.

Gli equivalenti da tastiera sono utili in modo particolare se il mouse non funziona o quando è necessario eseguire spostamenti molto precisi del puntatore.

Le seguenti sequenze di tasti sono disponibili su qualsiasi applicazione per eseguire movimenti mouse e premere pulsanti con la tastiera.

<b>Spostamento a sinistra</b>	un tasto Amiga+freccia sinistra
<b>Spostamento a destra</b>	un tasto Amiga+freccia destra
<b>Spostamento in alto</b>	un tasto Amiga+freccia verso l'alto
<b>Spostamento in basso</b>	un tasto Amiga+freccia verso il basso
<b>Tasto sinistro del mouse</b>	Alt sinistro+tasto Amiga sinistro
<b>Tasto destro del mouse</b>	Alt destro+tasto Amiga destro

**Nota**      Nelle combinazioni tasti freccia di questa tabella, la pressione del tasto Shift contemporanea agli altri due tasti rende più rapido il movimento del puntatore.



## **Capitolo 3**

# ***Preparazione per l'espansione del sistema***

---

Questo capitolo riepiloga le opzioni di espansione interne di Amiga differenti dalle periferiche collegate alle porte del pannello posteriore. In ogni caso, per informazioni dettagliate sulle modalità di installazione delle opzioni riferirsi al manuale di installazione dell'opzione da installare.

A1200 può accogliere parecchi tipi di opzioni di espansione:

- Espansione memoria
- Espansione unità a dischi
- Espansione CPU
- Espansione PCMCIA

## ***Espansione memoria***

La quantità di memoria RAM (Memoria ad Accesso Casuale) di A1200 è espandibile a 10 megabyte (10 MB). Tutta la RAM si configura automaticamente ed è direttamente indirizzabile dal sistema operativo.

La memoria di Amiga consiste di Chip RAM e Fast RAM. Chip RAM è la memoria condivisa dal microprocessore e dai chip speciali di Amiga. Fast RAM è la memoria usata esclusivamente dal processore. A1200 può utilizzare fino a 2 MB di Chip RAM e 8 MB di Fast RAM.

La memoria Chip RAM è di 2 MB di memoria a 32 bit.

Lo slot CPU consente di aggiungere fino a 4 MB di Fast RAM a 32 bit. (Una scheda slot CPU dotata di proprio microprocessore, per esempio un acceleratore 68030, può contenere oltre 4 MB di Fast RAM.) È possibile aggiungere altri 4 MB di memoria a 16 bit mediante lo slot per scheda di memoria PCMCIA.

## ***Espansione unità***

A1200 può accogliere internamente una unità a disco fisso da 2,5". A1200 contiene un controllore disco fisso IDE (Intelligent Drive Electronics), cui può essere collegata l'unità.

I dispositivi magnetici esterni, come unità CD-ROM, a nastro, o unità a disco fisso possono essere aggiunti mediante lo slot PCMCIA. (L'unità esterna può richiedere un controllore, per esempio un adattatore SCSI, in aggiunta all'unità stessa.)

## ***Espansione CPU***

Lo slot CPU da 150 pin accessibile dalla copertura posta sul pannello inferiore di A1200 può accogliere diversi tipi di espansione, fra cui schede acceleratrici, RAM aggiuntiva, emulatori PC ed altre opzioni che devono accedere direttamente all'hardware interno di Amiga.

## ***Espansione PCMCIA***

Lo slot PCMCIA "a carta di credito" è un connettore di espansione standard multiuso. Consente di utilizzare un'ampia gamma di opzioni di espansione, per esempio RAM di sistema aggiuntiva, modem, applicazioni per schede ROM, hardware di rete, adattatori SCSI, ecc., dei vari costruttori, quando disponibili per i computer compatti. Queste opzioni possono essere facilmente collegate e scollegate, senza dover aprire il computer. È possibile utilizzare un solo elemento di espansione PCMCIA per volta.

Per i dettagli pertinenti all'espansione PCMCIA consultare il capitolo seguente.

## **Installazione di opzioni interne**

Questo paragrafo fornisce le informazioni generali per installare le opzioni di espansione su Amiga.



**Attenzione**

**Prima di installare dispositivi di espansione interni, spegnere e scollegare Amiga. Scollegare tutti i cavi delle periferiche esterne da Amiga.**

**L'installazione di opzioni interne deve essere eseguita da un fornitore Commodore o centro di assistenza autorizzato o da un tecnico qualificato. Commodore non è responsabile per qualsiasi danno o infortunio causato da installazione errata dell'apparecchiatura di espansione.**

L'installazione di un'opzione interna comprende sempre:

1. Lo spegnimento di Amiga e lo scollegamento dalla presa di alimentazione CA.
2. Lo scollegamento del mouse e di tutte le altre periferiche esterne.
3. L'osservazione delle istruzioni di installazione specifiche del costruttore del dispositivo di espansione.
4. Il ricollegamento delle periferiche e dell'alimentazione, e l'esecuzione dell'installazione o della configurazione software che può rendersi necessaria e la verifica del dispositivo affinché funzioni correttamente.

**Nota** Poiché gli elementi opzionali possono occasionalmente avere interazioni impreviste, Comodore raccomanda vivamente che i nuovi dispositivi di espansione siano verificati prima senza altri dispositivi di espansione collegati. Se sorgono problemi dopo l'installazione di un dispositivo, provare a rimuovere gli altri dispositivi opzionali dal sistema, e verificare il nuovo dispositivo singolarmente, quindi in varie combinazioni con gli altri. Sovente la risoluzione del problema avviene dopo l'identificazione degli elementi che interagiscono.

### ***Precauzioni ESD***

I chip dei circuiti integrati (IC) sono sensibili all'elettricità statica. Quando si maneggiano componenti elettronici contenenti chip IC, comprese le schede espansione e i moduli RAM, prestare sempre attenzione a ridurre la possibilità di danneggiare i componenti a causa della scarica elettrostatica (ESD).

Toccando una superficie metallica collegata a terra prima di toccare i componenti si scarica l'elettricità statica del corpo, riducendo la possibilità di causare danni.

## Capitolo 4

# Usa delle schede PCMCIA

---

Lo slot PCMCIA posto sul pannello sinistro di A1200, accoglie una scheda di memoria o un accessorio da 68 pin, conforme alle specifiche PCMCIA 2.0.

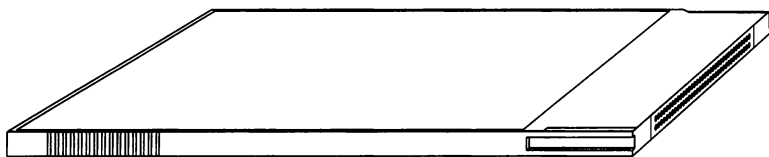

*Figura 4-1. Scheda PCMCIA tipica*

Sebbene i prodotti conformi a PCMCIA 2.0 operino correttamente insieme, alcune schede ed accessori possono essere previste per un particolare tipo di comuter. Contattare il fornitore Amiga per determinare il buon funzionamento delle schede o degli accessori.

## ***Inserimento e rimozione di dispositivi dallo slot***

Per utilizzare una scheda di memoria o un accessorio, inserire il bordo del connettore contenente la fila di piccoli fori nello slot posto sul pannello sinistro di Amiga, come illustrato in Figura 4-2. L'etichetta della scheda deve essere rivolta in alto. Il connettore della scheda o dell'accessorio si inserisce soltanto per 3 cm. Inserirlo saldamente ma non forzare — l'accoppiamento non è a pressione.

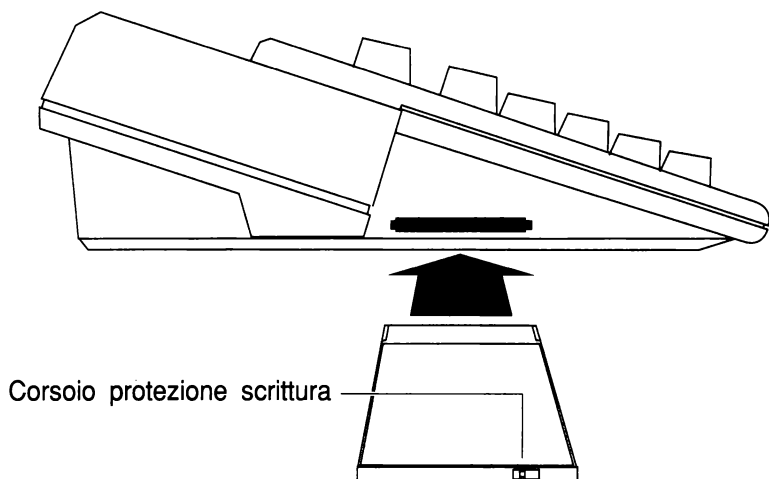

**Figura 4-2. Inserimento scheda PCMCIA**

Contrariamente ad altri tipi di dispositivi di espansione, A1200 consente l'inserimento e la rimozione delle schede a sistema acceso. L'inserimento e la rimozione con il sistema "acceso" non causa danni fisici, però è opportuno prendere alcune precauzioni. La rimozione di una scheda o di un accessorio ne interrompe il funzionamento e quasi certamente produce risultati non desiderati o anomali, come indicato nell'ultimo paragrafo di questo capitolo.

## ***Schede di memoria***

Le schede di memoria possono operare come RAM di espansione o come dispositivo magnetico analogo al disco. Per predisporre le schede di memoria all'uso come RAM o come "disco" usare il programma PrepCard, descritto nel Capitolo 10 della *Guida utente Workbench*.

## ***Protezione scrittura***

Analogamente ai dischetti, le schede di memoria possono essere protette da scrittura. Il corsoio posto sul bordo della scheda opposto all'estremità da inserire nello slot. Usare una penna o strumento appuntito per far scorrere il corsoio e proteggere la scheda da scrittura o abilitare la scheda alla scrittura.

## ***Batteria della scheda***

Le schede di memoria RAM (SRAM) statica sono dotate di una piccola batteria affinché i dati memorizzati nei chip di memoria della scheda siano conservati anche dopo la rimozione della scheda stessa. Le batterie hanno lunga durata, ma devono essere sostituite se si scaricano per consentire alla scheda di continuare ad operare.

## ***Schede predisposte come RAM***

Se predisposta come RAM di sistema, la scheda di memoria è aggiunta all'altra memoria di Amiga, analogamente all'installazione interna di memoria aggiuntiva. Le schede sono disponibili in differenti dimensioni, da 64 KB a oltre un megabyte. È possibile aggiungere un massimo di 4 MB di RAM tramite lo slot.

La scheda deve essere abilitata alla scrittura ed inserita prima di avviare o riavviare il sistema, affinché la memoria possa essere aggiunta alla RAM di Amiga. La memoria della scheda viene aggiunta alla memoria Fast. Il numero totale di byte della RAM rapida appare nella barra titolo dello schermo del Workbench come "altra memoria".

## ***Schede predisposte come disco***

Il disco scheda è usato analogamente al dischetto: è possibile leggere e scrivere normalmente sulla scheda dagli applicativi, dal programma Workbench, o dalla Shell. Il contenuto della scheda persiste anche dopo la rimozione della scheda stessa o lo spegnimento di Amiga. Le

operazioni di lettura e scrittura mediante schede di memoria sono molto rapide.

La scheda può essere inserita e rimossa a sistema acceso. Tuttavia, prima di togliere la scheda, attendere alcuni secondi dopo l'accesso, affinché sia terminata l'attività del disco.

## ***Applicativi ROM***

I giochi o altri applicativi possono essere disponibili sulle schede PCMCIA ROM. Per essere utilizzato su A1200, l'applicativo deve essere previsto specificatamente per Amiga. L'applicativo PCMCIA ROM può "sostituire" Amiga, evitando alle operazioni multitasking di usare il Workbench, o altri applicativi. Per ulteriori informazioni consultare la documentazione della scheda ROM.

## ***Altri dispositivi***

Lo slot della scheda può anche accogliere dispositivi accessori, quali modem o adattatori di rete dotati di connettore PCMCIA. Le istruzioni sull'uso di questi dispositivi sono accluse al dispositivo stesso.

## ***Note sull'inserimento e sulla rimozione***

- Lo slot accoglie soltanto una scheda o un accessorio alla volta.
- La rimozione di una scheda applicativo ROM o di una scheda di memoria utilizzata come RAM riavvia immediatamente Amiga.
- Non proteggere da scrittura una scheda di memoria utilizzata come RAM — ciò causa il bloccaggio di Amiga, ed occorre riavviare.
- Non rimuovere un disco scheda immediatamente dopo aver effettuato un'apertura o un salvataggio.



- La rimozione di un accessorio, quale un modem o un adattatore di rete, durante il funzionamento, interrompe immediatamente la comunicazione.
- La rimozione di un accessorio, quale un adattatore SCSI collegato a dispositivi magnetici, durante il funzionamento può provocare un errore disco, quindi danneggiare i file o le strutture delle directory sui dispositivi magnetici associati.



## **Capitolo 5**

# **Risoluzione delle anomalie di sistema**

---

Se si è rilevata una anomalia o si evidenziano risultati inattesi, la soluzione è semplice. La maggior parte delle anomalie deriva da piccoli errori nella messa a punto del sistema o nell'installazione dei dispositivi di espansione.

**Avvertenza** Commodore non si assume alcuna responsabilità per i danni o gli infortuni derivanti da installazione errata o da riparazioni tentate da persone non autorizzate.

Quantunque sia possibile risolvere molte anomalie, altri guasti hardware possono richiedere l'assistenza del fornitore/centro di assistenza o di un tecnico qualificato. Non tentare di riparare problemi concernenti guasti interni di Amiga autonomamente.

## **Evitare le anomalie**

Le tre regole più importanti da ricordare per prevenire danni al computer, file e dischi sono:

1. Non collegare o scollegare l'apparecchiatura quando il computer è alimentato.

Ciò si riferisce ai connettori interni ed esterni diversi dallo slot PCMCIA, compresi i controllori del mouse e dei joystick. È molto facile causare un danno che richiede una chiamata di assistenza collegando o scollegando qualche apparecchiatura senza prima avere spento il sistema.

2. Non interrompere il funzionamento del disco.

Ciò è valido per i dischetti, per i dischi fissi e per i dischi su scheda PCMCIA. Durante il funzionamento del dischetto o del disco, l'indicatore di funzionamento dell'unità sulla parte superiore del computer o sull'unità stessa è illuminato. (Il funzionamento del disco scheda non è segnalato da alcun indicatore.) L'interruzione del funzionamento di un disco (togliendo il disco dall'unità, riavviando, o spegnendo) possono causare errori disco. Attendere sempre alcuni secondi dallo spegnimento dell'indicatore dell'unità, per essere sicuri che sia veramente ultimata l'operazione.

3. Leggere la documentazione.

La grande maggioranza delle anomalie possono essere evitate leggendo attentamente e seguendo le istruzioni dell'hardware e del software in uso.

## **Identificazione e risoluzione delle anomalie**

Possono presentarsi parecchi tipi di anomalie durante l'uso del sistema:

- Anomalie software
- Anomalie all'accensione
- Anomalie disco
- Anomalie di installazione e manutenzione

### **Anomalie software**

Questo capitolo è incentrato sulle anomalie hardware e le soluzioni possibili. Per informazioni sulle anomalie relative al software, consultare la documentazione software.

Le anomalie software tipiche comprendono:

- Impostazioni di Preferenze per la lingua, il paese e la tastiera nazionale (keymap) non ancora abilitate.

- Impostazioni di Preferenze non corrispondenti all'hardware delle periferiche, quali modem o stampante.
- Nuovo software non correttamente installato.
- Directory o file necessari non presenti nel disco di avvio
- Assegnazioni necessarie di directory non eseguite.
- File Startup-sequence standard alterato.
- Errore disco.

Le anomalie di questo tipo generalmente producono pannelli di richiesta o messaggi di errore che forniscono alcune indicazioni sulla natura dell'anomalia. Annotare queste informazioni e consultare la documentazione software di Amiga per ottenere informazioni. La *Guida utente Workbench* e la *Guida utente disco fisso Amiga* forniscono informazioni concernenti l'installazione software, le impostazioni Preferenze corrette e l'uso di programmi che sono di ausilio per la risoluzione di problemi disco.

## **Anomalie all'accensione**

Le anomalie all'accensione del sistema dallo stato di spegnimento sono le più comuni sorgenti di confusione per i nuovi utenti. Ciò, sovente risulta da un semplice errore di impostazione del sistema. Il guasto hardware è una causa molto meno frequente.

Controllare quanto segue se Amiga non risponde all'accensione:

- Amiga è collegato ad una sorgente di alimentazione con la tensione corretta?
- Il monitor è collegato ad una sorgente di alimentazione con la tensione corretta?
- Il monitor è collegato ad Amiga?
- Il monitor e Amiga sono accesi?
- Se Amiga è inserito in una presa multipla, la presa multipla è collegata, accesa e funziona correttamente?
- I monitor e il cavo monitor funzionano correttamente?
- Il monitor è di tipo in grado di visualizzare l'uscita video di Amiga?

- Il monitor è impostato per accettare il modo video predefinito di Amiga?
- Il monitor è saldamente collegato al modulo base di Amiga?

Per informazioni su queste domande basilari di messa a punto, riferirsi ai paragrafi *"Requisiti elettrici"*, *"Collegamento alimentazione e accensione di Amiga"* e *"Collegamento del monitor"* nel Capitolo 1. Riferirsi inoltre al paragrafo ScreenMode nella *Guida utente Workbench* e al Manuale del monitor.

## **Anomalie disco**

### **Note sui sistemi basati su dischetto**

Se Amiga si accende, ma non si avvia, controllare quanto segue prima di sospettare una anomalia hardware:

- È stata inserita una copia del disco Workbench quando richiesto dalla sequenza animata iniziale?
- È stato inserito correttamente il dischetto nell'unità?
- Il disco Workbench inserito è la copia esatta del disco Workbench originale, o un disco noto come disco di avvio?

Se Amiga non si avvia dal disco dato, provarne altri noti come dischi di avvio. Occorre sempre tenere il disco originale Workbench non modificato disponibile in caso di queste anomalie.

Se Amiga non si avvia da nessun dischetto, anche dai dischi di avvio campione, quindi è probabile che l'unità a dischetti o il computer stesso abbia qualche anomalia hardware.

### **Nota sui sistemi basati su disco fisso**

Se Amiga si accende ma non si avvia, controllare quanto segue prima di sospettare un'anomalia hardware:

- Nel sistema è presente una partizione disco fisso di avvio?
- La partizione di avvio è abilitata e ha una priorità di avvio superiore ad altri dispositivi di avvio o partizioni?

- La partizione di avvio comprende tutte le directory ed i file disponibili?

Se si rilevano anomalie di avvio dal disco fisso, avviare dal dischetto. Se è possibile avviare dal dischetto, probabilmente la causa dell'anomalia deriva dalla messa a punto del disco fisso, o da qualche guasto sul disco fisso. Dopo l'avvio da dischetto, si è ancora in grado di accedere al disco fisso per tentare di determinare la causa dell'anomalia.

Tipiche anomalie hardware dell'unità a disco fisso comprendono:

- Il connettore del cavo piatto unità non è inserito correttamente nell'unità o nei connettori della piastra base.
- L'unità non è collegata all'alimentatore, o l'alimentatore è sovraccarico.
- L'ID dell'unità o il ponticello numero unità è impostato erroneamente.
- Un controllore unità non è completamente assestato nel proprio slot.
- La catena dei dispositivi non è correttamente terminata (sistemi con unità SCSI).
- L'unità a disco fisso impiega troppo tempo a raggiungere la velocità di regime.
- Una unità o il controllore contiene la versione ROM errata.
- Il cavo piatto dell'unità è guasto.
- Un'unità è guasta.

Per la risoluzione di queste anomalie verificare anche:

- I capitoli sull'uso del disco nella *Guida utente Workbench*
- La *Guida utente disco fisso Amiga*
- Il Manuale utente dell'unità

## ***Anomalie di installazione e di manutenzione***

Le anomalie di installazione appaiono generalmente dopo aver aggiunto una nuova unità o altri elementi hardware al sistema. Se si riscontra un'anomalia dopo l'installazione di hardware addizionale, smontare l'elemento nuovo e verificare se l'anomalia scompare. Se

scompare, è chiaro che l'anomalia risiede nell'elemento o nell'installazione dell'elemento. Ripetere l'installazione seguendo attentamente le istruzioni di installazione del costruttore dell'hardware.

Se sono presenti parecchi dispositivi di espansione, l'anomalia può sorgere da una interazione tra due o più elementi che singolarmente funzionano correttamente. Provare a far funzionare il sistema con combinazioni differenti di dispositivi di espansione per isolare gli elementi di interferenza. Se l'elemento richiede il proprio software, considerare le impostazioni differenti che il software può offrire.

### ***Anomalie di installazione***

Se l'anomalia non risiede nel nuovo hardware, può esistere un problema di installazione. Controllare per assicurare che:

- La scheda inserita nello slot CPU sia correttamente alloggiata.
- L'accessorio inserito nello slot PCMCIA sia correttamente alloggiato.
- La scheda di memoria PCMCIA sia abilitata alla scrittura quando richiesto.
- Tutti i ponticelli siano correttamente impostati, conformemente alla documentazione.
- Tutte le periferiche siano ricollegate correttamente ad Amiga dopo l'installazione.

### ***Anomalie di manutenzione***

- Un dischetto, un supporto rimovibile, o l'unità CD-ROM è sporca o non allineata. Usare un prodotto commerciale di pulitura, conformemente alle istruzioni del costruttore dell'unità, o chiamare il fornitore/il centro di assistenza per la verifica.
- La sfera del mouse o i rulli della sfera del mouse sono sporchi. Aprire la cavità della sfera mouse, togliere la sfera e pulire la sfera e la sede con un batuffolo di cotone.
- I pin del connettore sono piegati o sporchi. Pulire attentamente e raddrizzare i pin.



## ***Anomalie non risolvibili dall'utente***

Se l'anomalia persiste dopo aver tentato i rimedi fin qui suggeriti, è probabile che il problema risieda nell'hardware che quindi richiede la riparazione da parte di un professionista. Contattare il fornitore, il centro di assistenza o un tecnico qualificato per far esaminare il computer. Se l'anomalia sembra dipendere da un dispositivo costruito da terzi, contattare il fornitore del dispositivo incriminato.

Non tentare di riparare l'unità danneggiata o malfunzionante autonomamente. Ciò potrebbe causare ulteriori danni, possibile infortunio e annullare le garanzie.



# **Appendice A**

## **Dati tecnici**

---

<b>Velocità di elaborazione</b>	NTSC: 14,32 MHz PAL: 14,19 MHz
<b>Processore</b>	Microprocessore Motorola 68EC020 su piastra Coproprocessore matematico a virgola mobile Motorola 68881/68882 (soltanto installata dalla produzione)
<b>Chip speciali</b>	Sistema coprocessore multichip AA (Alice, Lisa, Paula) per video, grafica, suono e DMA
<b>Memoria Fast</b>	Espandibile a 4 MB di RAM a 32 bit nello slot CPU, ulteriori 4 MB di RAM a 16 bit nello slot per scheda PCMCIA
<b>Memoria Chip</b>	1 MB o 2 MB di RAM a 32 bit, il primo megabyte su piastra base, il secondo su modulo di espansione interno
<b>ROM</b>	512 KB

---

<b>Interfacce esterne</b>	Mouse / Joystick (maschio DB9, due) Seriale (maschio DB25, RS-232, compatibile PC) Parallela (femmina DB25, compatibile Centronics) Dischetto (femmina DB23, Amiga standard) Scheda di memoria (PCMCIA 2.0 standard a 68 pin) RGB (maschio DB23, RGB analogico / RGBI digitale / SCART) Video composito a colori (RCA, NTSC / PAL) Modulatore RF (RCA, NTSC / PAL) Stereo audio (RCA, due)
<b>Interfacce interne</b>	AT IDE (polarizzato a 40 pin) Bus locale CPU (bordo a 150 pin)
<b>Tastiera</b>	Integrale, 96 tasti; internazionale (ricongfigurabile)
<b>Unità a dischi interne</b>	Una unità a dischetti interna standard da 3,5" (880 KB formattata massimo) Possibilità di installazione di una unità a disco fisso AT IDE da 2,5"
<b>Unità a dischi esterne</b>	Fino a due unità a dischetti compatibili Possibilità di aggiungere unità accessori PCMCIA
<b>Video</b>	<b>Tipo di uscita:</b> RGB, analogica e digitale; colore composito; RF modulata; interlacciata e non interlacciata; fino a 8 piani di bit <b>Conformità:</b> NTSC e PAL <b>Tavolozza dei colori:</b> 16,8 milioni <b>Velocità di scansione orizzontale:*</b> da 15,6 KHz a 31,4 KHz <b>Velocità di scansione verticale:*</b> da 50 Hz a 73 Hz
<b>Suono</b>	4 voci indipendenti configurate come due canali stereo
<b>Orologio/ calendario</b>	Opzionale, sostentamento a batteria

**Alimentatore**      23 watt, a commutazione

**Specifiche ambientali**      Operative: 0 - 45°C  
Magazzino/Transito: 0 - 60°C

\*Vedere la visualizzazione Mode Properties (Proprietà del Modo) nel programma Preferenze "ScreenMode" (Modo Schermo) per le velocità di scansione esatte di un dato modo visualizzazione. Confrontare le velocità di scansione dei modi che si desiderano utilizzare con le specifiche del monitor per determinarne la compatibilità.



## **Appendice B**

# ***Cablaggio dei connettori I/O***

---

Questa appendice elenca il cablaggio per i connettori I/O su Amiga. Le informazioni qui descritte sono tecniche ed intese soltanto per le necessità speciali per il collegamento di dispositivi esterni ad Amiga. Queste informazioni non sono necessarie se si usano cavi specificatamente previsti per Amiga e per le periferiche da collegare.

**Avvertenza**    **Alcuni pin sui connettori Amiga forniscono uscite di alimentazione e segnali non standard. Tentare di usare questi cavi non specificatamente collegati per Amiga può danneggiare Amiga o l'apparecchiatura collegata.**

Le descrizioni che seguono comprendono attenzioni specifiche per ogni connettore. Per ulteriori informazioni concernenti le periferiche da collegare, contattare il fornitore Amiga o il centro di assistenza.

**Nota**            Nelle descrizioni che seguono, una barra inclinata a destra prima del nome segnale (per esempio, /**STROBE**) indica un segnale attivo a livello basso.

La colonna I/O (Input/Output) indica i tipi di segnale: I per Input (Ingresso), O per Output (Uscita), OC per Open Collector (Collettore aperto).

## Porta seriale

**Tipo connettore: maschio DB25**

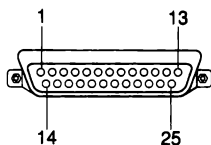

Nella tabella seguente, la colonna due fornisce il cablaggio pin di Amiga. Le colonne tre e quattro forniscono il cablaggio pin per altre connessioni comunemente usate; le informazioni fornite in queste due colonne sono date soltanto per confronto.

**Avvertenza** I pin 9 e 10 sul connettore seriale di Amiga sono usati per l'alimentazione esterna. Collegare questi pin **SOLTANTO** se devono alimentare un dispositivo esterno. La tabella indica l'alimentazione fornita da ciascun pin.

**Il pin 7 è la massa di sistema. Non collegare questo pin alla massa schermata sul pin 1.**



---

<b>Pin</b>	<b>Amiga</b>	<b>RS232</b>	<b>HAYES</b>	<b>I/O</b>	<b>Descrizione</b>
1	SHIELD	GND	GND	--	Shield Ground
2	TXD	TXD	TXD	O	Transmit Data
3	RXD	RXD	RXD	I	Receive Data
4	RTS	RTS	--	O	Request to Send
5	CTS	CTS	CTS	I	Clear to Send
6	DSR	DSR	DSR	I	Data Set Ready
7	GND	GND	GND	--	System Ground
8	CD	CD	DCD	I	Carrier Detect
9	+12V	--	--	--	+12 Volts DC (20 mA maximum)
10	-12V	--	--	--	-12 Volts DC (20 mA maximum)
11	AUDO	--	--	O	Amiga Audio out (Left)
12	n/c	S.SD	SI	--	Speed Indicate
13	n/c	S.CTS	--	--	
14	n/c	S.TXD	--	--	
15	n/c	TXC	--	--	
16	n/c	S.RXD	--	--	
17	n/c	RXC	--	--	
18	AUDI	--	--	I	Amiga Audio In (Right)
19	n/c	S.RTS	--	--	
20	DTR	DTR	DTR	O	Data Terminal Ready
21	n/c	SQD	--	--	
22	RI	RI	RI	I	Ring Indicator
23	n/c	SS	--	--	
24	n/c	TXC1	--	--	
25	n/c	--	--	--	

## Porta parallela

**Tipo connettore: femmina DB25**

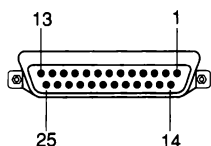

**Avvertenza** Il pin 14 sul connettore parallelo di Amiga fornisce +5 V di alimentazione. Collegare questo pin **SOLTANTO** se deve alimentare un dispositivo esterno. **NON** collegare questo pin ad una uscita di un dispositivo esterno o alla massa segnale.

I pin 17-25 sono segnali di massa. **NON** collegare questi pin direttamente ad uno schermo di massa.

---

<b>Pin</b>	<b>Nome</b>	<b>I/O</b>	<b>Descrizione</b>
1	/STROBE	O	Strobe
2	D0	I/O	Data Bit 0 (LSB)
3	D1	I/O	Data Bit 1
4	D2	I/O	Data Bit 2
5	D3	I/O	Data Bit 3
6	D4	I/O	Data Bit 4
7	D5	I/O	Data Bit 5
8	D6	I/O	Data Bit 6
9	D7	I/O	Data Bit 7 (MSB)
10	/ACK	I	Acknowledge
11	BUSY	I/O	Busy
12	POUT	I/O	Paper Out
13	SEL	I/O	Select
14	+5V PULLUP	--	+5 Volts DC (10 mA)
15	n/c	--	
16	/RESET	O	Reset
17	GND	--	Signal Ground
18	GND	--	Signal Ground
19	GND	--	Signal Ground
20	GND	--	Signal Ground
21	GND	--	Signal Ground
22	GND	--	Signal Ground
23	GND	--	Signal Ground
24	GND	--	Signal Ground
25	GND	--	Signal Ground

## Porta video

**Tipo connettore: maschio DB23**

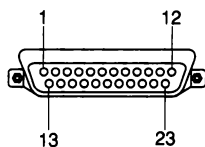

**Avvertenza** I pin 21, 22 e 23 sul connettore monitor RGB sono usati per l'alimentazione esterna. Collegare questi pin **SOLTANTO** se devono alimentare un dispositivo esterno.

I pin 16-20 sono usati per la massa segnale. Non collegarli al pin 13.

---

<b>Pin</b>	<b>Nome</b>	<b>I/O</b>	<b>Descrizione</b>
1	/XCLK	I	External Clock
2	/XCLKEN	I	External Clock Enable (47 Ohm)
3	RED	O	Analog Red (75 Ohm)
4	GREEN	O	Analog Green (75 Ohm)
5	BLUE	O	Analog Blue (75 Ohm)
6	DI	O	Digital Intensity (47 Ohm)
7	DB	O	Digital Blue (47 Ohm)
8	DG	O	Digital Green (47 Ohm)
9	DR	O	Digital Red (47 Ohm)
10	/CSYNC	O	Composite Sync (47 Ohm)
11	/HSYNC	O	Horizontal Sync (47 Ohm)
12	/VSYNC	O	Vertical Sync (47 Ohm)
13	GNDRTN	--	Return for /XCLKEN (e.g. digital ground)
14	/PIXELSW	O	Genlock overlay (47 Ohm)
15	/C1	O	Clock Out (47 Ohm)
16	GND	--	Video ground
17	GND	--	Video ground
18	GND	--	Video ground
19	GND	--	Video ground
20	GND	--	Video ground
21	-12V	--	-12 Volts DC (10 mA)
22	+12V	--	+12 Volts DC (100 mA)
23	+5V	--	+5 Volts DC (100 mA)

## Porta mouse

**Tipo connettore: maschio DB9**

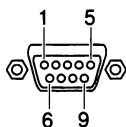

Se si utilizza il mouse per il Workbench, occorre collegarlo al connettore 1 della porta MOUSE. A questi connettori è possibile collegare joystick, penne ottiche ed altri controllori.

**Avvertenza** Il pin 7 su ognuno di questi connettori fornisce +5 V di corrente continua (50 mA). Collegare questo pin **SOLTANTO** se deve alimentare un dispositivo esterno.

Pin	Mouse / Sfera	Penna ottica	Joystick digitale	Joystick proporzionale	I/O
1	V-pulse	n/c	/Forward	Button 3*	I
2	H-pulse	n/c	/Back	n/c	I
3	VQ-pulse	n/c	/Left	Button 1	I
4	HQ-pulse	n/c	/Right	Button 2	I
5	Button 3 (M)*	Pen Press	n/c	PotX	I**
6	Button 1 (L)	/Beam Trigger	/Button 1	n/c	I**
7	+5V	+5V	+5V	+5V	--
8	GND	GND	GND	GND	--
9	Button 2 (R)	Button 2*	Button 2*	PotY	I**

\*Questi pulsanti sono opzionali.

\*\*Questi pin possono anche essere configurati come uscita.

## **Porta per unità a dischi (dischetto)**

**Tipo connettore: femmina DB23 (esterno)**

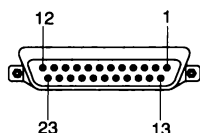

<b>Pin</b>	<b>Nome</b>	<b>I/O</b>	<b>Descrizione</b>
1	/RDY	I/O	Disk Ready
2	/DKRD	I	Disk Read Data
3-7	GND	--	Ground
8	/MTRXD	OC*	Disk Motor Control
9	/SEL2	OC*	Select Drive 2
10	/DRES	OC*	Disk Reset
11	/CHNG	I/O	Disk Removed From Drive--Latched Low
12	+5V	--	+5 Volts DC (250 mA maximum)
13	/SIDE	O	Select Disk Side--0=Upper, 1=Lower
14	/WPRO	I/O	Disk Is Write Protected
15	/TK0	I/O	Drive Head Position Over Track 0
16	/DKWE	OC*	Disk Write Enable
17	/DKWD	OC*	Disk Write Data
18	/STEP	OC*	Step The Head--Pulse, First Low, Then High
19	DIR	OC*	Select Head Direction--0=Inner, 1=Outer
20	/SEL3	OC*	Select Drive 3
21	/SEL1	OC*	Select Drive 1
22	/INDEX	I/O	Disk Index Pulse
23	+12V	--	+12 Volts DC (160 mA max.)

\*OC=collettore aperto

## Slot CPU

**Tipo connettore: maschio a 150 pin su bordo**

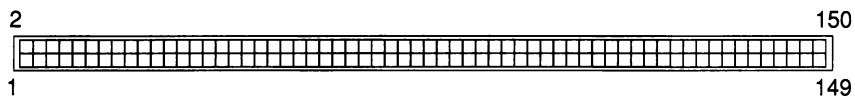

Pin	Nome	Pin	Nome	Pin	Nome	Pin	Nome
1	riservato	21	A15	41	D31	61	D15
2	riservato	22	A14	42	D30	62	D14
3	riservato	23	A13	43	D29	63	D13
4	riservato	24	A12	44	D28	64	D12
5	riservato	25	A11	45	D27	65	D11
6	riservato	26	A10	46	D26	66	D10
7	riservato	27	A9	47	D25	67	D9
8	riservato	28	A8	48	D24	68	D8
9	GND	29	GND	49	GND	69	GND
10	+5VDC	30	+5VDC	50	+5VDC	70	+5VDC
11	A23	31	A7	51	D23	71	D7
12	A22	32	A6	52	D22	72	D6
13	A21	33	A5	53	D21	73	D5
14	A20	34	A4	54	D20	74	D4
15	A19	35	A3	55	D19	75	D3
16	A18	36	A2	56	D18	76	D2
17	A17	37	A1	57	D17	77	D1
18	A16	38	A0	58	D16	78	D0
19	GND	39	GND	59	GND	79	GND
20	+5VDC	40	+5VDC	60	+5VDC	80	+5VDC



Pin	Nome	Pin	Nome	Pin	Nome
81	/IPL2	106	/RMC	131	/OE
82	/IPL1	107	riservato	132	/WE
83	/IPL0	108	riservato	133	/OVR
84	riservato	109	riservato	134	XRDY
85	/RST	110	riservato	135	/ZORRO
86	/HLT	111	/BR	136	/WIDE
87	riservato	112	/BG	137	/INT2
88	riservato	113	riservato	138	/INT6
89	SIZE1	114	/BOSS	139	GND
90	SIZE0	115	/FPUCS	140	+5VDC
91	/AS	116	/FPUSENSE	141	SYSTEM1 (GND)
92	/DS	117	CCKA	142	SYSTEM0 (GND)
93	R/W	118	/RESET	143	/xRxD
94	/BERR	119	GND	144	/xTxD
95	riservato	120	+5VDC	145	/CONFIG OUT
96	/AVEC	121	/NETCS	146	AUDIO GND
97	/DSACK1	122	/SPARECS	147	AUDIO LEFT
98	/DSACK2	123	/RTCCS	148	AUDIO RIGHT
99	CPUCLKA	124	/FLASH	149	+12VDC
100	E Clock	125	/REG	150	-12VDC
101	GND	126	/CCENA		
102	+5VDC	127	/WAIT		
103	FC2	128	/KBRESET		
104	FC1	129	/IORD		
105	FC0	130	/IOWR		



## ***Appendice C***

# ***Uso dei dischetti***

---

I dischetti sono supporti a registrazione magnetica portatili, cioè usati per:

- trasferire dati da un computer all'altro.
- installare software su un disco fisso di sistema.
- effettuare copie di riserva del software e dei dati.

Quando si inserisce un dischetto nell'unità a dischetti di sistema è possibile leggere i dati memorizzati sul dischetto e scrivere informazioni sul dischetto stesso.

## ***Uso di dischetti da 3,5"***

Il sistema computer comprende una unità a dischi da 3,5" installata. Questa unità consente l'uso di dischetti a doppia densità (capacità di memoria 880 KB).

La Figura C-1 illustra un dischetto. Su un angolo dei dischetti è presente il corsoio di protezione scrittura .

Per proteggere un disco da scrittura, traslare il corsoio di plastica per scoprire il foro.

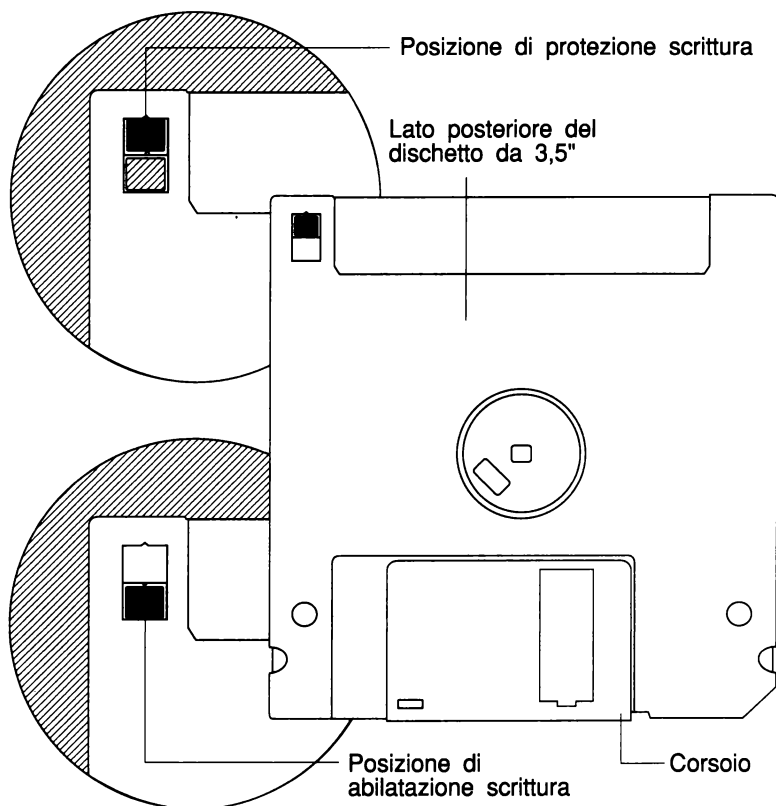

**Figura C-1. Dischetto da 3,5"**

La Figura C-2 illustra l'inserimento di un dischetto nell'unità a dischetti. All'inserimento del disco nell'unità, questo scatta in posizione. Per estrarlo, premere il pulsante di espulsione sul lato inferiore destro della bocchetta del disco.

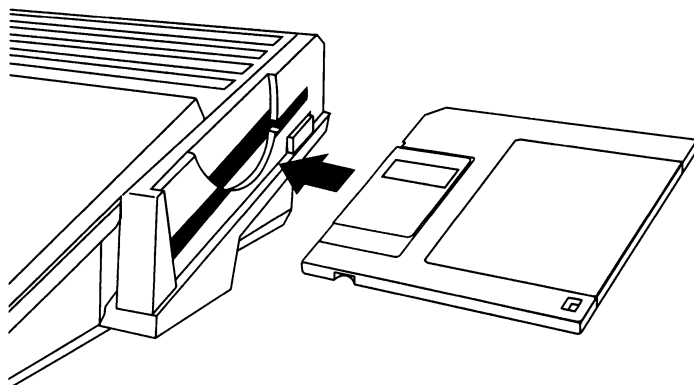

**Figura C-2. Inserimento di un dischetto**

## ***Direttive per l'uso di dischi***

- **Molto importante:** Non togliere il disco dall'unità mentre l'unità è in funzione. Attendere sempre alcuni secondi dopo lo spegnimento dell'indicatore luminoso prima di estrarlo, riavviare, o spegnere il computer, poiché talvolta avviene una attività disco dopo lo spegnimento dell'indicatore.

Gli errori disco possono essere causati dall'interruzione del funzionamento disco. Questi possono spesso essere riparati usando una utilità di recupero disco. Riferirsi alla documentazione software di Amiga.

- Effettuare copie (dischi di lavoro) di dischi importanti. Lavorare con le copie e tenere gli originali in un archivio sicuro per usarli come riserva nel caso si danneggiasse la copia di lavoro. Riferirsi alla documentazione software di Amiga per la copiatura dei dischi.
- Non toccare o graffiare le parti esposte della superficie dei lati del disco, o lasciar impolverare o bagnare il disco.
- Archiviare i dischi ad una temperatura compresa tra 10° e 50° C.

- Tenere i dischi lontano da dispositivi con forti campi magnetici come televisori, motori elettrici, altoparlanti, ecc.
- Il disco deve essere formattato prima di memorizzare i dati. Prima di iniziare la formattazione, assicurarsi che i dischi non contengano dati da conservare. La formattazione del disco cancella tutti i dati residenti.

I dischetti possono essere formattati con il file system di Amiga originale (OFS), il Fast File System (FFS), o il file system CrossDOS compatibile MS-DOS. È anche possibile formattare dischetti (soltanto OFS e FFS) con l'opzione directory-caching per la risposta più rapida nell'apertura delle finestre disco e nella lettura delle directory del disco. Questa opzione diminuisce leggermente la quantità di spazio sul disco.

Sono quindi possibili le seguenti opzioni per la formattazione di dischetti nell'unità a dischetti di Amiga:

**Tabella C-1. Opzioni di formattazione dischetti**

---

<b>File System di Amiga</b>	<b>Capacità formattata approssimata</b>
OFS	837 KB
FFS	879 KB
DC-OFS	837 KB
DC-FFS	879 KB
CrossDOS	720 KB

---

**Nota**

I dischi formattati con l'opzione directory-caching non possono essere letti da Amiga con versioni precedenti del software di sistema. Non formattare dischi con l'opzione directory-caching se si desidera usarli per trasferire file su un Amiga con software di sistema Release 2 o precedente.

Inoltre, non tentare di usare le utilità di riparazione disco standard su tali dischi. Le utilità disco sviluppate senza tener presente le caratteristiche directory-caching non riconoscono correttamente la formattazione del nuovo disco e potrebbero danneggiare i dati residenti sui dischi.





## Appendice D

# Set di caratteri Amiga

---

Amiga utilizza il set di caratteri internazionale ECMA-94 Latin 1. Le tabelle seguenti indicano i caratteri stampabili nelle porzioni inferiore e superiore del set di caratteri, per codice carattere.

*Tabella D-1. Set di caratteri Amiga (inferiore)*

Codice	Codice	Codice	Codice	Codice	Codice
32 sp	48 0	64 @	80 P	96 `	112 p
33 !	49 1	65 A	81 Q	97 a	113 q
34 "	50 2	66 B	82 R	98 b	114 r
35 #	51 3	67 C	83 S	99 c	115 s
36 \$	52 4	68 D	84 T	100 d	116 t
37 %	53 5	69 E	85 U	101 e	117 u
38 &	54 6	70 F	86 V	102 f	118 v
39 '	55 7	71 G	87 W	103 g	119 w
40 (	56 8	72 H	88 X	104 h	120 x
41 )	57 9	73 I	89 Y	105 i	121 y
42 *	58 :	74 J	90 Z	106 j	122 z
43 +	59 ;	75 K	91 [	107 k	123 {
44 ,	60 <	76 L	92 \	108 l	124
45 -	61 =	77 M	93 ]	109 m	125 }
46 .	62 >	78 N	94 ^	110 n	126 ~
47 /	63 ?	79 O	95 _	111 o	

Tabella D-2. Set di caratteri Amiga (superiore)

Codice	Codice	Codice	Codice	Codice	Codice
160 sp	176 °	192 À	208 Ð	224 à	240 ð
161 ¡	177 ±	193 Á	209 Ñ	225 á	241 ñ
162 ¢	178 ²	194 Â	210 Ò	226 â	242 ò
163 £	179 ³	195 Ã	211 Ó	227 ã	243 ó
164 ¤	180 ´	196 Ä	212 Ô	228 ä	244 ô
165 ¥	181 µ	197 Å	213 Õ	229 å	245 õ
166 ¦	182 ¶	198 Æ	214 Ö	230 æ	246 ö
167 §	183 ·	199 Ç	215 ×	231 ç	247 ÷
168 ¨	184 ¸	200 È	216 Ø	232 è	248 ø
169 ©	185 ¹	201 É	217 Ù	233 é	249 ù
170 º	186 º	202 Ê	218 Ú	234 ê	250 ú
171 «	187 »	203 Ë	219 Û	235 ë	251 û
172 ¬	188 ¼	204 Ì	220 Ü	236 ì	252 ü
173 -	189 ½	205 Í	221 Ý	237 í	253 ý
174 ®	190 ¾	206 Î	222 Þ	238 î	254 þ
175 ¯	191 ¿	207 Ï	223 ß	239 ï	255 ÿ

# ***Indice analitico***

---

## **6**

68030, 3-2  
68EC020, A-1

attendere prima dell'accensione, 2-3  
attivo a livello basso, B-1  
avvio, 1-15; 2-1; 5-4

## **A**

abbreviazione per menu, 2-6  
abbreviazioni di tastiera, 2-6  
abbreviazioni per pulsante, 2-6  
accesso in rete, 2-3  
accesso remoto, 2-3  
accessorio, PCMCIA, 4-1; 5-2; 5-6  
adattatore  
    23 pin a 15 pin, 1-7  
    75 ohm a 300 ohm, 1-8  
    SCART, 1-7  
adattatore ad Y, 1-12  
adattatore SCSI, 3-2; 4-5  
adattatore, grafico, 1-6  
aiuto, 2-9  
alimentatore, 1-14; 5-5; A-3  
allineamento unità, 5-6  
altoparlanti, monitor, 1-11  
anomalie, 5-1  
anomalie all'accensione, 5-3  
apparecchiatura opzionale, 1-6  
assegnazioni, 5-3

## **B**

backspace, 2-8  
batteria, scheda di memoria, 4-3

## **C**

cablaggio, B-1  
Canc, 2-9  
Caps Lock, 2-7  
cavo monitor, 5-3  
cavo piatto, 5-5  
chip IC, 3-4  
chip set AA, A-1  
chip speciali, 3-1; A-1  
collegamento alimentazione, 1-6;  
1-14; 5-5  
collegamento apparecchiatura, 1-2  
collegamento audio, 1-11

## ***Index-2***

---

collegamento di dispositivi esterni  
  dispositivo parallelo, 1-13  
  dispositivo seriale, 1-13  
collegamento di una unità a  
dischetti esterna, 1-12  
collegamento dispositivi esterni  
  mouse, 1-5  
collegamento monitor, 1-6  
commutatore, 1-8  
compatibilità monitor, 1-6; A-2  
connettore F, 1-8  
connettore tipo VGA, 1-7  
connettore unità a dischetti,  
esterna, 1-12  
connettori, 1-2; 1-5; B-1  
connettori esterni, 5-1; B-1  
controllore unità, 5-5  
copie di riserva, 2-3  
corsoio di protezione scrittura, 4-3;  
C-1  
CrossDOS, C-4  
Ctrl, 2-6  
cursore, 2-7; 2-9

## **D**

DF0:, 2-1  
DF1:/DF2:, 1-12  
dischetti, 5-2; C-1  
dischi di avvio, 2-1; 5-4; 5-3  
dischi di riserva, C-1  
disco applicativo, 2-1  
disco fisso, 2-1; 3-2; 5-2  
disco scheda, 4-3; 5-2  
disco Workbench, 2-1; 5-4  
documentazione, 5-2

## **E**

elettricità statica, 3-4  
emulatori PC, 3-2  
enter, 2-7; 2-8  
equivalenti da tastiera, 2-9  
errori disco, 4-5; 5-3; C-3  
Esc, 2-7  
ESD, 3-4

## **F**

FFS, C-4  
formattazione dischi, C-4  
FPU, A-1

## **G**

garanzie, 5-7  
guasto hardware, 5-3  
guida utente disco fisso Amiga,  
5-3; 5-5  
guida utente Workbench, 2-2; 2-6;  
4-2; 5-3; 5-5

## **H**

hardware di rete, 3-2; 4-4; 4-5  
home, 2-8

## **I**

IDE, 3-2; A-2  
impostazione lingua, 2-2; 5-2

indicatore di alimentazione, 1-3  
indicatori di funzionamento unità,  
1-3; 2-3; 5-2  
indicatori funzionamento unità, C-3  
ingresso composito, 1-8  
inserimento, scheda PCMCIA, 4-2  
installazione delle opzioni, 3-3  
installazione hardware, 5-5  
interazioni, dispositivo di  
espansione, 3-4  
interferenze, elettriche, 1-2  
interruttore, 1-15; 2-3  
interruttore, alimentazione, 1-15  
interruzione del funzionamento  
disco, 5-2

## **J**

joystick, collegamento, 1-13

## **K**

keymap, 2-4; 2-5; 5-2

## **M**

materiale di imballaggio mouse, 1-5  
memoria, 3-1  
memoria Chip, 3-1; A-1  
memoria Fast, 3-1; 4-3; A-1  
microprocessore, 3-1; A-1  
MIDI interface, collegamento, 1-13  
modem, 1-13; 3-2; 4-4; 5-3  
modi deinterlacciati, 1-7  
modo video, predefinito, 5-4  
modulo base, 1-3; 5-4

monitor, 2-3; 5-3  
    composito, 1-7  
    mono, 1-12  
    multiscansione, 1-6  
    RGB, 1-6  
    stereo, 1-11  
monitor composito, 1-7  
monitor da 15 KHz, 1-6  
monitor multiscansione, 1-6  
monitor RGB, 1-6  
monitor RGB analogico, 1-6  
monitor VGA/SVGA, 1-6  
mouse, 1-5; 2-9; 3-3; 5-1; 5-6  
MS-DOS, 2-8; C-4  
multitasking, 4-4

## **N**

NTSC (USA) 1-6; 1-8; A-2

## **O**

OFS, C-4  
opzione directory-caching, C-4  
opzioni di espansione, 3-1  
orologio/calendario, A-2

## **P**

Pag, 2-8  
PAL, 1-9; A-2  
PAL (presa di antenna), 1-6  
pannelli di richiesta, 5-3  
pannello superiore, 1-3  
partizione di avvio, 5-4  
PCMCIA, 4-1  
penna ottica, 1-13; B-8

## ***Index-4***

---

periferiche, 1-2; 1-14; 2-3; 3-3;  
5-6; B-1  
piani di bit, A-2  
piastra base, A-1  
pin del connettore, 5-6  
ponticello numero unità, 5-5  
ponticello, numero ID/unità, 5-5  
porta DISK DRIVE, 1-12; A-2; B-9  
porta MOUSE, 1-5; A-2; B-8  
porta PARALLEL, A-2; B-4  
porta PARALLEL PORT, 1-13  
porta SERIAL, A-2; B-2  
porta VIDEO, 1-6; 1-10; A-2  
preferenze, 5-3  
    keymap, 2-4  
    programmi, 2-3  
    ScreenMode, A-3  
presa CA, 1-14; 3-3  
presa multipla, 1-1; 5-3  
presa per spinotto COMP.  
(composito), 1-6; A-2  
presa per spinotto EXTERNAL  
VIDEO, 1-7  
presa per spinotto RF  
MODULATOR,  
presa per spinotto VIDEO IN, 1-7  
presa RF MODULATOR, 1-6; 1-8;  
1-10; A-2  
prese audio, 1-10  
prese per spinotti audio, 1-11  
prese per spinotti RCA, 1-7; 1-11;  
A-1  
prevenzione danni, 5-1  
priorità di avvio, 5-4  
protezione scrittura, scheda, 4-4  
protezione sovracorrente, 1-1  
pulitura mouse, 5-6  
pulsante espulsione, 1-3; C-2  
pulsanti testo, 2-7  
puntatore, 2-10

## **R**

RAM, 3-1; 4-2  
RAM, slot CPU, 3-2  
requisiti elettrici, 1-1; 1-14  
Return, 2-7; 2-8  
RGB analogico, A-2  
riavvio, 2-3; 4-4; 5-2; C-3  
ricerca guasti, 5-1  
ricongfigurabile, A-2  
ripetizione tasti, 2-5  
ROM, A-1

## **S**

salvataggio lavoro, 2-3  
scanner, 1-13  
SCART, 1-7; 1-9; 1-10  
SCART-RGB, 1-6  
scheda di memoria, 3-2; 4-1  
scheda PCMCIA, 3-2  
scheda ROM, 4-4  
schede acceleratrici, 3-2  
schermo del Workbench, 2-2; 4-3  
scollamento apparecchiatura, 1-2  
ScreenMode, 5-4  
selettore audio PAL, 1-10  
selettore canali, 1-9  
sequenze di tasti, 2-5; 2-10  
Shell, 4-3  
sistemi basati su dischetto, 2-1; 5-4  
sistemi basati su disco fisso, 5-4  
slot a carta di credito, A-2  
slot CPU, 3-2; A-2; B-10  
slot PCMCIA, 1-4; 3-2; 4-1; A-2  
slot per scheda, PCMCIA, 5-1  
software  
    anomalie, 5-2  
    installazione, 2-2; 3-3; 5-3  
spegnimento di Amiga, 2-3  
spinotti audio, A-2

stampante, 5-3  
stampante, collegamento, 1-13  
Startup-sequence, 5-3

## **T**

Tab, 2-7  
tappettino mouse, 1-5  
tasti Alt, 2-6; 2-10  
tasti Amiga, 2-10  
tasti freccia, 2-9; 2-10  
tasti funzione, 2-8  
tasti mouse, 2-10  
tasti qualificatori, 2-5; 2-9  
tasti Shift, 2-5; 2-7; 2-10  
tasti simbolo, 2-8  
tasti speciali, 2-5; 2-6  
tasti, ridefinizione, 2-5  
tastiera, 2-2; 2-4; 5-2; A-2  
tastiera internazionale, 2-5; A-2  
tastiera numerica, 2-8  
tastiera principale, 2-5  
tasto Amiga destro, 2-6  
tasto Amiga sinistro, 2-6  
tavolozza, A-2  
tensione, 1-1; 5-3  
terminazione, SCSI, 5-5  
trasferimento file, C-5

## **U**

unità a dischetti, 2-3; 5-6; A-2  
unità a nastro, 3-2  
unità CD-ROM, 3-2; 5-6  
unità supporto rimovibile, 5-6  
utilità disco, C-5

## **V**

VCR, 1-7  
velocità di elaborazione, A-1  
velocità di scansione orizzontale,  
1-6; A-2  
velocità di scansione verticale, A-2  
verifica dei dispositivi di  
espansione, 3-3  
versione ROM, 5-5  
vite di sintonia video, 1-10

## **W**

Workbench, 4-3; 4-4; B-8

**Notas:**



**Notas:**

**Notas:**



*AMIGA*



 Commodore